

# Jernbanenyheder fra BL

Offentliggøres på **Banesiden, Nyheder, Jernbanenyheder af BL**  
Sendt lørdag 15. oktober 2022 til <http://john-nissen.dk/banesiden>

I denne indholdsfortegnelse er anført alle kapitler og de fleste overskrifter. Der er ud for overskrifterne angivet på hvilken side, kapitlet begynder. Ved at læse sidetallet på næste kapitel kan der dannes et indtryk af kapitlets omfang. Står der intet under et kapitel, bringes der intet. Rækkefølgen er kronologisk i hvert kapitel og dækker hovedsagelig perioden i **uge 25**

**mandag 20. juni 2022 – søndag 26. juni 2022**

## 1 **INDHOLDSFORTEGNELSE**

### **DEN DAGLIGE DRIFT (VEST)**

### **DEN DAGLIGE DRIFT (ØST)**

### **PRIVATBANERNE OG ANDRE OPERATØRER**

## 3 **KØREPLANER**

Kørsel med Veterantog Kh-Ro-Kh

Kørsel med Veterantog Od-Gb-Od

Gratis kørsel på Lemvigbanen

Infrastrukturarbejder Give-Vejle-Give

## 4 **TRÆKKRAFT**

Nyt design på Lint 2046

Materiel i Fa

Materiel på mdt Gb

Materiel i Gl

Materiel i Fa

### **GODSVOGNE**

### **PERSONVOGNE**

### **TOGSÆT**

### **S-TOG**

## 8 **METRO**

Skinneskrig og rumlen: Odense Letbane larmer for meget – så nu sænker de farten

## 9 **FÆRGER**

Venø Sund ligger i Gammel havn i Ho-Str Havn

## 9 **VETERANMATERIEL OSV.**

Jernbanen fylder 175 år – kom med på rejsen mod en grønnere fremtid

Jernbanen i Danmark fylder 175 år den 26. juni – det skal fejres

I 175 år har jernbanen lagt skinner til fremgang, velstand og udvikling i det danske samfund

Jubilæumskørsel med ODIN – Københavns Hovedbanegård

Den første afgang fra København fejres

Kørsel frem og tilbage i spor 1 på Kh

Jernbanen i Kongeriget Danmark fyldte 175 år

## 12 **SPECIALKØRETØJER**

I Lg tre gule specialkøretøjer

### **SKROTBUKLEN**

## 13 FASTE ANLÆG

Rettelsesblade til Strækningsoversigt ETCS  
33. Ho-Bb  
33. Bb-Ho  
35. (Hu)-Hr-(Kæ)  
35. (Kæ)-Hr-(Hu)  
Rettelsesblade 2151-2169 til TIB-S  
33. Bb-Vj  
33. Vj-Bb  
35. Sd-(Hr)-Sj  
35. Sj-(Hr)-Sd  
Rettelser til SR ORF  
Arbejde på højbanen i Str  
Spor 94 i Str nedlagt  
Statsbanernes nedlagte planteskole i Lg  
Findes der stadig jernbanepanteskoler?  
Gz km 75,6  
Beplantning langs banen  
De fire jernbanebroer i Lg over Gudenå  
Sp åbner 11. december 2022  
Kort historie om stationsbygningen i Hh  
Nedlagt sidespor i Gl

## UDLAND

## 35 DIVERSE

Historien om DSB  
Tog begynder at køre igen efter påkørsel på Fyn  
Støtteforeningen for Jernbanemuseet i Struer



## 40 BILAG

Fortegnelse over forkortelser, Overkørsler, Færdselstavler  
Vehicle Keeper Marking Register – VKM, Togekspeditionssteder  
Stednavneforkortelser i Jylland, omkring Struer, på Fyn  
Stednavneforkortelser på Sjælland, Lolland-Falster, omkring København, omkring Næstved

## Jernbanenyheder

Overrubrikker sat med Arial 12 pkt.  
Underrubrikker sat med Arial 10 pkt.  
Brødtekst sat med Arial 10 pkt.  
Figurtekster sat med Arial 9 pkt.  
Fodnoter sat med Arial 9 pkt.  
Tekstbehandling Corel® WordPerfect® 8 konverteret til Adobe® Acrobat® Reader® DC  
Må citeres med tydelig kildeangivelse

## Søgemuligheder i Adobe Acrobat Reader DC

For let at kunne finde og læse en tekst **brug** søgemaskinen  eller **Søg efter** ved at taste Ctrl+F.  
I feltet **Find** indtastes de(t) ønskede ord, der søges efter. Klik på **Næste** for til at blive ledt dertil.  
Ikke altid kan søgefunktionen finde overskriften, idet den kan være ændret lidt.  
Der kan også vælges avanceret søgning Shift+Ctrl+F **Søg**, hvor søgekriterierne kan justeres.  
Åbn et pdf-dokument for at få en visning af lige sider til venstre og ulige til højre:  
Vis, Vis/skjul <, Navigationsruder <, fjern U foran y Bogmærker, F4 eller klik på = i det grå, venstre panel.  
Vis, Vis/skjul <, fjern U foran Fanen Værktøjslinjer Shift+F4 eller klik på < i det grå, højre panel.  
Vis, Sidevisning <, sæt U ved Vis forside i tosidevisning. I Værktøjslinjer F8 klik på . Blad til side 2-3.  
Kontroller opdatering med **Hjælp**, **Søg efter opdateringer ...** eller lad det ske automatisk under **Rediger indstillinger ..., Indstillinger, Opdateringsprogram** eller med genvejstasterne Ctrl+K.

**DEN DAGLIGE DRIFT (VEST)**  
**DEN DAGLIGE DRIFT (ØST)**  
**PRIVATBANERNE OG ANDRE OPERATØRER**

**KØREPLANER**

Sø 26/6 2022

---

**Kørsel med Veterantog Od-Gb-Od**

**Operatør:** Danmarks Jernbanemuseum

**Årsag:** Kørsel med Veterantog. Ændret tider for VIP-arrangement.

Tog VM 6322 (Od-Gb), MY 400, 60 km/t.

Od 4.35, So 6.(05)-14, Kjn 57½, GB 7.33.

Bemærkninger Od Fra DJM

GB Vogne hensættes til brug i VP 8303, maskinen til Mdt.

Togangmeldelses nr. 13535 Side 1 af 2

**Togangmel-  
delse**

Tog VM 6323 (Gb-Od), MY (400), 60 km/t.

Gb 18.55, Gl 19.06, Ro (26½)-36, Bo (56½)-20.02½, Rg 20.(18½)-44, Kø 21.(31½)-47, Ng 22.(12½)-24½, Od 22.58.

Bemærkninger Od Til DJM

Kilde. Togangmeldelse nr. 13535, **onsdag 18. maj 2022**

**Kørsel med Veterantog Kh-Ro-Kh**

**Operatør:** Danmarks Jernbanemuseum

**Årsag:** Kørsel med Veterantog

Tog VP 8303 (Kh-Ro), MY 300, 100 km/t.

Kh 9.57, Val 10.02-04, Htå 17-19, Ro 10.30.

Bemærkninger Ro Spor 1, omløb ved perron

Tog VP 8304 (Ro-Kh), MY 300, 100 km/t.

Ro 11.14, Htå 25-30, Val 41-43, Kh 11.48.

Bemærkninger Kh Til pladsen for omløb (evt. spor 45)

Tog VP 8305 (Kh-Ro), MY 300, 100 km/t.

Kh 12.57, Val 13.02-04, Htå 17-19, Ro 13.30.

Bemærkninger Ro Spor 1, omløb ved perron

Tog VP 8306 (Ro-Kh), MY 300, 100 km/t.

Ro 14.14, Hh 20, Htå 24-26, Val 38-40, Kh 14.45.

Bemærkninger Kh Til pladsen (spor 45) for omløb og senere rangering til Gb

Kilde Togangmeldelse nr. 12270, **onsdag 4. maj 2022**

(OD via BL)

**Togangmel-  
delse**

Sø 26/6 – sø 3/7 2022

---

**Gratis kørsel på Lemvigbanen**

Følgende afgang er gratis for alle passagerer på togstrækningen Vemb-Lemvig-Thyborøn – også kaldet Lemvigbanen:

\*Kun på skoledage, \*\*Alle hverdage

Vembbanen Thyborønbanen

Morgen Vemb mod Lemvig kl. 7.10\* Thyborøn mod Lemvig kl. 7.05\*

Eftermiddag

Lemvig mod Vemb kl. 14.00\*

Lemvig mod Vemb kl. 15.25\*

Vemb mod Lemvig kl. 17.06\*\*

Lemvig mod Vemb kl. 18.13\*\*

Lemvig mod Thyborøn kl. 14.05\*

Lemvig mod Thyborøn kl. 15.30\*

\*Skoledage:

8. august – 14. oktober samt 24. oktober – 22. december 2022

\*\* Denne afgang er gratis alle hverdage hele året

Der skal ikke købes billet, tjekkes ind på Rejsekort eller bruges klip fra app-klippekort på disse afgang. Den gratis befordring gælder alle rejsende.

Kilde: <https://mjba.dk/gratis-koersel/>

(BL)

## Infrastrukturarbejder Give-Vejle-Give

**Operatør:** Arriva  
**Årsag:** Infrastrukturarbejder  
**Bemærkning:** Natplanlægning uge 26

Toganmeldelse

### Aflyses:

...

RA 75928 (Gw-Vj) Delaflyst Ja 7320 03.07.2022

RA 75937 (Vj-Gw) Delaflyst Ja 7320 03.07.2022

Kilde: toganmeldelse nr. 13663, **mandag 30. maj 2022**, side 1

(BL)

## TRÆKKRAFT

To 23/6 2022

### Nyt design på Lint 2046

AT AR 2046, som har fået nyt stof, mørkere på sæderne og et helt nyt foliedesign. På fronten står der nu der foruden arriva-symbolet og **arriva**. Aftensolen 🤪 skinner kl. 21.05½ på nordsiden af togsættet holdende i spor 6 B i **Str.**

### Nyt design på vej

Efter måneders arbejde præsenterede Arriva Danmark det første renoverede LINT-togsæt 2046 for offentligheden. Renoveringen indebærer, at sæderne udskiftes med nye og mere komfortable sæder, samt at hele vognkassen har fået en ny omgang folie med nye logoer og piktogrammer.

Kilde: **Jernbanen August 4/2022** **Ajour** side 17.

Et billede af AR 2046 – fotograferet **tirsdag 28. juni 2022** af **AFJ** – kan ses på side 17.

(BL)

Sø 26/6 2022

### Materiel i Fa

#### Mdt Fa, spor 9N-5N

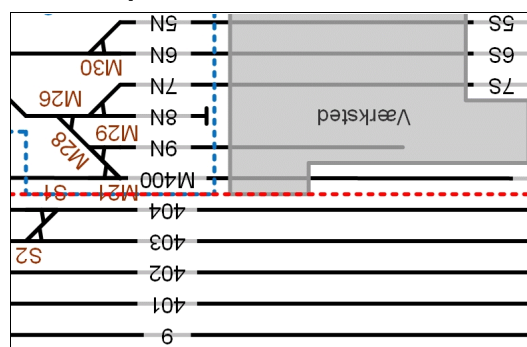

#### Fa, Omladning



#### Fa spor 34-31

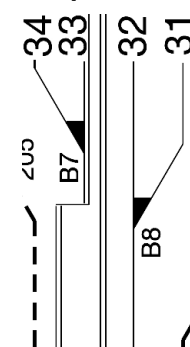

#### Fa spor 16

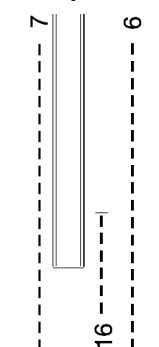

**Mdt Fa spor 4N** Tomt  
**Mdt Fa spor 5N** RSEJ MR 4097+97  
**Mdt Fa spor 6N** CONTC MR 4074+74  
**Mdt Fa spor 7N** RSEJ MR 4021+21  
**Mdt Fa spor 8N** Tomt

**Mdt Fa spor 9N** Tomt

**Bemærk**, spor 4N er tomt! Det vil sige, at CRSA MR 4003+03 er væk!

**Fa, spor ??**

**Gule** DBCSC MK + MK, MK 614 + 615

**Fa, spor 36**

DSB Køf 276 (r)

**Fa, Omladning spor 33**

NRFAB TMe 1524 med Snedronningen i vintervejr med sne på grantræer  
Se det nye design på <https://www.railorama.dk/fotos/3414.438>  
NRFAB TMe 1526 har få malet Tre vilde svaner. Tid til at se på det i aften.

DBCSC MZ 14XX

DBCSC MZ 14XX

DBCSC MZ 1457

**Fa, Omladning spor 32**

42 86 237 8 800-0 Hbikks foran sporstopper

**Fa spor 16**

DBCSC MZ 1459

DBCSC 185 327-1

DBCSC 185 401-7

## Materiel på mdt Gb

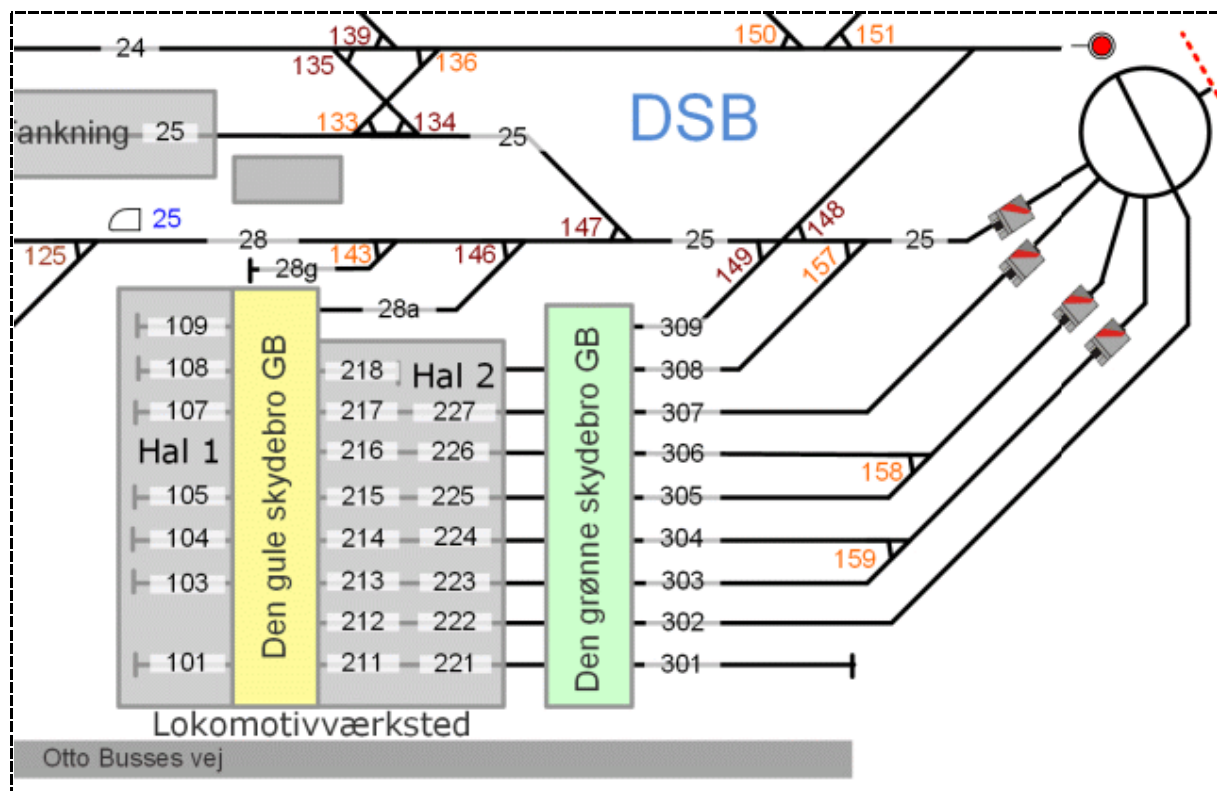

Kilde: [Lokalinstrukser for værkstedsområder](#). Gyldig fra den 07.03.2022

1.5.1.2 DSB's og Banedanmarks Sporarealer på Otto Busses Vej, side 21

Der er 0,65 km at gå fra **Dbt** (Dybbølsbro) til drejeskiven på **mdt Gb**. Fra drejeskiven ± er der et godt kig ind på næsten alle lokomotiverne i sporene 304-309. Deres placeringer:

Spor 309	Tomt
Spor 308	DSB EB 3222, EB 3219
Spor 307	DSB EB 3225, EB 3206, EB 3236, ME 1520 (r)
Spor 306	DSB EB 3239
Spor 305	Tomt under et gråt halvtag
Spor 304	Tomt
Spor 303	DSB ME 1505 hvid/blå. På fronten er hvide, halve vingehjul <b>1505 1505</b> fjernede
Spor 302	DSB ME 1506, ME 1536 (r)
Spor 301	fladvogn, DSB Køf 269 (r)

Det giver et falmet billede af en hvid for oven og **blå** neden ME 1505 i spor 303 sammen med en ægte **blå** front på ME 1506. Det kan slet ikke læses på fronten, at der er ME 1505, idet det hvide, halve vingehjul og numrene **1505 1505** er fjernede. Det må være gjort for bedre at kunne sælge lokomotivet!

– Hvorledes kan det med sikkerhed fastlægges at være ME 1505?

– Ved at kigge på et billede taget i samme vinkel gennem hegnet i silende og meget koldt regnvejr **søndag 20. februar 2022**, hvor der ikke var slidt maling omkring den venstre håndbøjle på fronten. Det er nøjagtig mage til.

### På pladsen i den vestlige del af mdt Gb

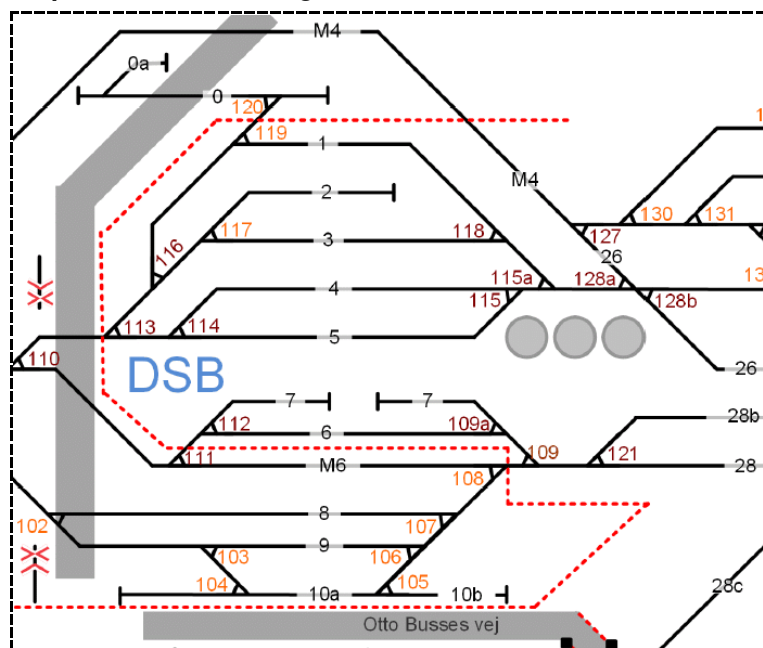

DSB EB 3202 S for Forsyningen  
Ved skydelågen i hegnet til ovk før  
. Otto Busses Vej:  
DSB Køf 290 (g) meget pænt malet  
eller med det komplette nummer  
**98 86 0000 290-7**  
**DK-DSB**.

**Cvk**  
DSB ABs 7906 i vognværksted spor  
1.

Kilde: Lokalinstrukser for værkstedsområder. Gyldig fra den  
07.03.2022. 1.5.1.2 DSB's og Banedanmarks Sporarealer på Otto  
Busses Vej, side 21

### P-risten V for de tre olietanke

- Spor 1 DSB EB 3212, ABs 7917
- Spor 2 Tomt
- Spor 3 DSB EB 3217, EB 3237
- Spor 4 DSB EB 3226, EB 3204
- Spor 5 DSB ME 1522, ME 1517, ME 1529, ME 1516
- Spor 7 Tomt
- Spor 6 DSB EB 3224, EB 3210, EB 3223, EB 3216
- Spor M6 Tomt
- Spor 8 **Gul** CRSA TR 95/EVN NR. 99 86 92 81 09 5-0
- Spor 9 CRSA Køf 258 (b), **gul** TR 36/EVN NR. 99 86 92 81 03 6-4

### Status over set trækraft søndag 26. juni 2022

Følgende 15 EB blev set 3204, 3206, 3210, 3212, 3216, 3217, 3219, 3222, 3223, 3224, 3225, 3226,  
3236, 3237, 3239.

Følgende 8 ME blev set 1505, 1506, 1516, 1517, 1520, 1522, 1529, 1536



Blå ME



Rød ME



Rød EB

Følgende 3 Køf blev set	CRSA Køf 258 <b>blå</b>
" " "	DSB Køf 269 <b>rød</b> ,
" " "	DSB Køf 290/98 86 0000 290-7 DK-DSB <b>grøn</b>
Følgende 2 TR blev set	CRSA TR 36 EVN Nr. 99 86 92 81 03 6-4 <b>gul</b>
" " "	CRSA TR 95 EVN Nr. 99 86 92 81 09 5-0 <b>gul</b>

### Oversigter over antal ME'er på mdt Gb

**Søndag 20. februar 2022** i Jernbanenyheder Uge 7-2022 i kapitlet **TRÆKKRAFT**.  
**Søndag 13. marts 2022** i Jernbanenyheder Uge 10-2022 i kapitlet **TRÆKKRAFT**.  
**Søndag 8. maj 2022** i Jernbanenyheder Uge 18-2022 i kapitlet **TRÆKKRAFT**.

Tirsdag 7. juni 2022  
Søndag 26. juni 2022

i Jernbanenyheder Uge 23-2022 i kapitlet **TRÆKKRAFT**.  
i Jernbanenyheder Uge 25-2022 i kapitlet **TRÆKKRAFT**.

### Status over sete ME søndag 20. februar 2022

Følgende ME blev set 1505, 1515, 1516, 1517, 1520, 1521, 1522, 1528, 1529, 1531, 1535, 1536  
I alt 12 ME

### Status over sete ME søndag 13. marts 2022

Følgende ME blev set 1503, 1504, 1506, 1511, 1516, 1517, 1520, 1522, 1529, 1531, 1535, 1536  
I alt 12 ME

### Status over sete ME søndag 8. maj 2022

Følgende ME blev set 1504, 1505, 1506, 1511, 1516, 1517, 1520, 1522, 1529, 1531, 1534, 1535, 1536  
I alt 13 ME

### Status over sete ME tirsdag 7. juni 2022

Følgende ME blev set 1517, 1520, 1521, 1522, 1529, 1534, 1536  
I alt 7 ME

### Status over sete ME søndag 26. juni 2022

Følgende ME blev set 1505, 1506, 1516, 1517, 1520, 1522, 1529, 1536  
I alt 8 ME

Ønskes der at ses billeder fra gamle dage, kan det anbefales (med risiko at falde i svime) at slå op på:



<http://evp.dk/index.php?page=maskindepot-gb-kobenhavn>

## Materiel i GI

Under den gratis pendlertur i spor 1 med ODIN fortalte *JSL* ved 16-tiden, at ME 1530 holder i **GI**. Det er noget nyt med en »stationeret« ME i **GI**, og det kan kombineres med returkørslen af MY 1135 i tog VM 6323 (Gb-Od), der skal passere **GI** kl. 19.06.

Efter besøget på **mdt Gb** rejses der fra **Dbt** med linje B til **GI** med ankomst kl. 18.18, så der er god tid til at se på stationen og den »nye« ME. **GI** forlades af gangtunnellens sydligere udgang, hvor der spadseres mod V ad **Stationsparken**. Der står et meget bleget vejsignal for en stump skinner i asfalten, og det afstedkommer en større opdagelse af en forsvunden fortid i **GI**. Læs herom i kapitlet **FASTE ANLÆG**.



Kilde: <http://map.krak.dk/>, Hybrid etc. –, Kort

GI km 11,2

CONTC ME 1530 er som forventet her. Den er bemalet med den nye ejers navn: **ContecRail**.

RCDK MY 1134 grå side malet op for nylig

Langs nordsiden af læssevejen – lavet af SF-fliser – holder vestligst CONTC blå Kbs 9383 220-1 + 3 gule Xtg.

I det næste spor N for læssevejen holder i østenden op mod en sporstopper fra V:

Sort RAVN TR 77 EVN 99869281 1077-8.

Gul RAVN TR 168 99 86 9281 168-5

Gul RAVN TR 87 9281 087-7

I et sydligt spor står flere fladvogne bl.a. 33 86 473 3 106-9 RIV Slmmps CONTC.

S herfor orange ARAIL 70027 med nummer 99869281402-8.

Langs hegnet til **Stationsparken** ligger det sydligste spor, og græsset har knæhøjde. I vestenden holder to troljer med godsvogne imellem. Den østligste er TR 118.

Omkring hundrede meter længere mod Ø rager ved en sporstopper den gule Køf 286 op i megen forfalden tilstand og er blevet mismalet af ikke autoriserede malere. En tidligere observation er på **mdt Lg lørdag 2. juli 2016**. Om denne gule Køf 286 står der følgende:

... Lakeret gul 2002. Fredericia 2002-06 (rangering hos Carlsberg). Solgt 2006 til ARAIL Köf 286.

Kilde: [https://www.jernbanen.dk/motor\\_solo.php?s=182&lokid=938](https://www.jernbanen.dk/motor_solo.php?s=182&lokid=938)

## Materiel i Fa

### Fa spor 34-31

I forbindelse med et togskifte i **Fa** er der efter klokken 22 tid til at se på »De vilde svaner« og andre lokomotiver, der holder ved den gamle postperron. »De vilde svaner« blev set i formiddags på vej til **Kh**. De tre lokomotiver holder i spor 33.

Sydligst ved sporstopperen er DBCSC MZ 1452 parkeret.

I midten DBCSC MZ 1459.

10 cm fra MZ 1459 har ME-lokomotivet fået malet tre flyvende svaner på siden. Lokomotivnummeret er 92 86 0001 526-9, altså tidligere DSB ME 1526. Under frontvinduet står **De vilde svaner**. Solgt 2021 til NRFAB TMe 1526. Forlod **Danmark torsdag 10. februar 2022**, men er vendt tilbage. Se et billede fra spor 33 ved sporstopperen på <https://www.railorama.dk/fotos/3413,438>

(BL)

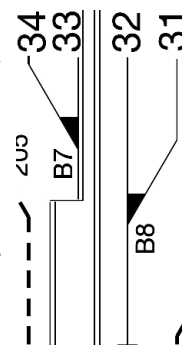

**GODSVOGNE**

**PERSONVOGNE**

**TOGSÆT**

**S-TOG**

**METRO**

Fr 24/6 2022

---

## Skinnerkrig og rumlen: Odense Letbane larmer for meget – så nu sænker de farten

Over 200 borgere har klaget over støj fra Odense Letbane, og nu viser målinger fra Cowi, at de har ret. Banen støjer over grænseværdien, og problemet er især lavfrekvent støj fra ujævnhed på hjul og skinner.

...

Kilde: **ING/**, fredag 24. juni 2022 10:45, kopieret lørdag 25. juni 2022

<https://ing.dk/artikel/skinneskrig-rumlen-odense-letbane-larmer-meget-saa-nu-saenker-de-farten-258568>

(BL)



## Venøsund ligger i Gammel Havn i Ho-Str Havn

Den ses kl. 21.25, men desværre ligger færgen i skygge af erstatningsbygningen med navnet **VÆRFETET**, der blev bygget efter nedlæggelsen af Struer Skibsværft.

Kort: **Havnelodsen Jyllands Vestkyst og Limfjorden 1999 Kort & Matrikelstyrelsen**. ISBN 87-7866-124-2, **Holstebro-Struer Havn**, side 71 (BL)

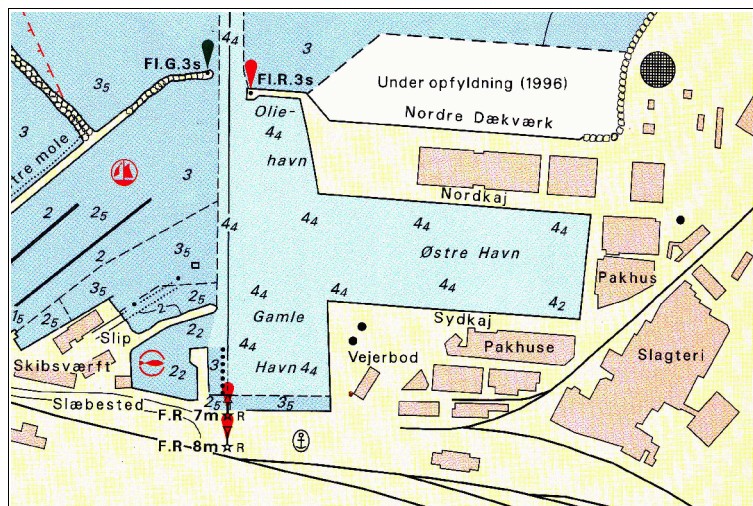

## VETERANMATERIEL OSV.

Sø 26/6 2022

Jernbanen fylder 175 år – kom med på rejsen mod en grønnere fremtid

I 175 år har jernbanen lagt skinner til fremgang, velstand og udvikling. Med den blev kimen lagt, til det Danmark vi kender i dag – nye stationsbyer opstod og mennesker blev knyttet tættere sammen af skinner og spor.

Den 26. juni 1847 kl. 11.30 kørte lokomotivet ODIN med vogne fra København mod Roskilde. Sidenhen er utallige tog kørt fra København, ligesom det er tilfældet i resten af landet. I samarbejde med Banedanmark og DSB genskaber Danmarks Jernbanemuseum denne første tur. Den 26. juni i år vil museets replika af ODIN køre fra Københavns Hovedbanegård spor 1 og et stykke ud på banegårdsarealet. kl. 10 vil der være gratis kørsler for alle dem, der har lyst til en tur.

...

Kilde:

<https://www.jernbanemuseet.dk/nyheder/jernbanen-fylder-175-aar-kom-med-paa-rejsen-mod-en-groennere-fremtid/>

<https://www.jernbanemuseet.dk/aktiviteter/jubilaeumskoersel-med-odin-koebenhavns-hovedbanegaard/>

## VELKOMMEN TIL LIMFJORDSBANEN, AALBORG VETERANTOG

JERNBANEN I DANMARK FYLDER 175 ÅR DEN 26. JUNI – DET SKAL FEJRES

Præcis kl. 12.45 den 26. juni i 1847 rullede indvielsestoget med damplokomotivet Danmark i spidsen ud fra Københavns Hovedbanegård. Endestationen for turen var Roskilde, 31 kilometer længere fremme.

Det fejrer Limfjordsbanen med kørsel til Skørping den 26. juni. Toget kører fra Aalborg station kl. 11.40.

Inden afgang underholder jernbaneorkesteret på perronen, og det gør de også under opholdet i Skørping. I Skørping sælger Kinorevuen lige overfor stationen kaffe og kage mv.

Det er gratis for medlemmer af Dansk Jernbane-Klub at køre med på turen. Medlemskort skal vises. Denne dag har vi et godt tilbud for medlemskab af Dansk Jernbane-Klub resten af året for 175 kr. Du kan blive meldt ind, når du køber billet til turen i forsalg. Læs mere om medlemsfordele her.

### Sommerkørsel

Vi har planlagt kørsel onsdage til Lufthavnen fra den 6. juli og søndage til Østhavnen fra den 10. juli. Køreplanerne endnu ikke faldet endeligt på plads.

Kilde: <http://www.limfjordsbanen.dk/index.php/da/>, kopieret **onsdag 22. juni 2022**

Bemærk, det er ikke en jernbaneentusiast, der ville skrive afgangstiden fra **Kh** var 11.30 og 12.45!  
(BL)

HJEM I NYT FRA BANEDANMARK I I 175 AAR HAR JERNBANEN LAGT SKINNER TIL FREMGANG, VELSTAND OG UDVIKLING I DET DANSKE SAMFUND

Kilde:

<https://www.bane.dk/Nyt-fra-Banedanmark/I-175-aar-har-jernbanen-lagt-skinner-til-fremgang-velstand-og-udvikling-i-det-danske-samfund?source=newsletter&Eksternt%2040%2072022%20JERNBANEN%20FYLDER%20175%20R>

## Jubilæumskørsel med ODIN – Københavns Hovedbanegård

Duften af kulos, vibrerende skinner, en vrimmel af festklædte mennesker og børn med store øjne, der var vidner til den første togafgang fra København. Den 26. juni 1847 var i sandhed en stor dag. Mange har formentlig været klar over, at de oplevede noget samfundsforandrende. Jernbanen forandrede vores rejsemønstre og vores mulighed for godstransport. Det er værd at huske og markere denne historiske begivenhed for 175 år siden.

### Den første afgang fra København fejres

Fra kl. 10 den 26. juni er det muligt at få en tur med ODIN, museets replika af det første danske damplokomotiv. Det foregår fra spor 1 på Københavns Hovedbanegård. Der vil være mange ture hele eftermiddagen frem til kl. 17, og toget afgår ca. hvert kvarter. Det er en kort tur, da ODIN ikke må køre på jernbanenettet.

### Praktisk information

- Turen er gratis
- Der skal ikke bookes billetter
- Vi kører mellem kl. 10 til 17

Kilde:



<https://www.jernbanemuseet.dk/aktiviteter/jubilaeumskoersel-med-odin-koebenhavns-hovedbanegaard/>

Læs en længere beretning om **SJS damplokomotiver** og ODIN på

<https://www.jernbanen.dk/damp.php?s=2&litra=Odin>

(BL)

### Vejrmelding for København

Morgen	Ettermiddag	Kveld	Maks/min. temp.	Nedbør	Vind
			29° / 20°		4 m/s

### Rejseplan

Str 6.04 tog RA 75908 (Str-Vj) 7.55 Vj 8.02 L 18 (Ar-Cph) 10.03 Kh

Der er meget at se på denne **søndag** i »I Distrikt«:

### Kørsel frem og tilbage i spor 1 på Kh

 Som en effektiv sporstopper står der foran PU **H1a** DSB Es 552 0 269/DSB Tjenestevogn 40 86 945 1 125-9. Den har en skruebremse. Vognens tidligere udseende kan ses på

[https://www.jernbanen.dk/dsb\\_specsolo.php?aar=1982&vognid=1837](https://www.jernbanen.dk/dsb_specsolo.php?aar=1982&vognid=1837)

I nordenden af spor 1 stor to endnu tungere »sporstopper«, og de er malet **røde**: DSB **EB 3240 1000** + **3201**.

**ODIN** pendler frem og tilbage i spor 1. DSB **EB 3240** + **3201** holder i tunnellen. **MY 1135** kører med 6 **brune** vogne **Kh-Ro-Kh** to gange, og **mdt Gb** skal besøges for at tilbageværende litra **ME**. D.a.7 damper på HVB ¾ km V for **Hh** (Hedehusene). Det kan vist ikke nås alt sammen.

## Oplevelserne

Da tog VP 8303 (Kh-Ro) med MY 1135 afgår fra **Kh** kl. 9.57, og det første tog fra **Str** først har ankomst til **Kh** 10.03, vil det nok ikke kunne ses omkring **Blv**.

Efter et par fremtrækninger med ODIN i spor 1, gælder det returkørslen med MY 1135, og det vil være passende oppe fra **Dybbølsbro**. Det har andre jernbaneentusiaster også fundet på, så vi er omkring fem fotograferer, der kl. 11.48½ får en parallelindkørsel med DSB ET 4537++37 + ET 4515++15 antagelig med tog 51047 i spor 23 og MY 1135 + DB 5101 + Ac 42 + Ax 393 + Bu 3703 + Cc 1132 + CLE 1678 i spor 50. Det er tog VP 8304 (Ro-Kh).

Vi går alle videre ned til **mdt Gb**.

## Mdt Gb

Deres udsendte medarbejder laver et grundigt registreringsarbejde, se kapitlet **TRÆKKRAFT**, så de andre fortsætter ad **Otto Busses Vej** for at få billeder i **Val** af den næste tur med MY 1135 fra **Kh** til **Ro**.

Kl. 12.46 er det sidste billede på mdt **Gb** taget, og så haster det med at nå til **Val** inden kl. 13.02-04, hvor tog VP 8305 (Kh-Ro) skal standse. Heldigvis nås linje B fra **Dbt** kl. 12.57.

## Val

I **Val** standser MY 1135 kl. 13.02-04, og vi er mange jernbaneentusiaster, der står i vestenden af den sydligste perron og får en udkørsel.

Den lille gruppe diskuterer om, det er forsvarligt at rejse til **Ro**, hvor der kun er få minutter til at få et billede af tog VP 8306 (Ro-Kh), der har afgang fra **Ro** kl. 14.14, og nå at tage et tog forud til **Hh**, hvor toget er gennemkørende i 2. hsp. kl. 14.20, eller kun rejse til **Hh**. Det sidste er det sikreste, så det sker.

## Hh

Vi står på den sydligste perron S for 1. hsp., og der er en alsidig toggang i løbet af et kvarter:

14.11	HLT	<u>X31K 4404++04</u>	tog ?	Grønt Øresundståg i 4. hsp.
14.16 (+23)	DBCSC	<u>EG 3112</u>	tog 44722 (Maschen – Malmø G)	Gennemkørende i 2. hsp.
14.21 (-1½)	DSB	<u>MY 1135</u>	tog 8306 (Ro-Kh)	Gennemkørende i 2. hsp.
14.26½	DSB	<u>EB 3215</u> + 6 DD	tog ?	I 3. hsp. mod Ro

Ingen af de andre er interesseret i at se plandamp, så Deres udsendte medarbejder må gå alene de ¾ km ud til HVB.

## HVB

Det næste tog fra **Hhg** (Hedehusgård) er tog 13 (Hhg-Fme) med afgang kl. 14.45. Det nås lige at se afgå. Oprangering HVB M 25 + melisvogn 62 + HVB C 523 + C 411 + 260 + C 827 + 1758. Det krydser med tog 12 (Fme-Hhg) i **Brh** (Brandhøj), så der er tid til at gå ned til ovk 2 i km 0,510. 

Her mellem **Sølund** og **Hhg** kommer kl. 15.04½ A D.d.S D.a.7 + 3907 + C 379 + C 210 + C 2 + C 1 + melisvogn.9.

Ved ovk 02 ventes der i det dejlige solskinsvejr 😊 på dagens sidste tog til **Fme** (Fem Ege).   
Kl. 15.31½ krydser tog 15 (Hhg-Fme) ovk 2 med D.a.7 på afspærring.

Bare 12 minutter senere er forpladsen til **Hh** nået, og der er monteret en rusten jernplade på stationsbygningens væg. Hvad der står på den, kan læses i **Kort historie om stationsbygningen i Hh** i kapitlet **FASTE ANLÆG**.

## Kh

Nu er der endelig tid til at se på ODIN og prøve en gratis køretur i spor 1. Oprangeringen er ODIN + C 2 + Cc 322, og der er siddepladser nok at vælge. Der rg hen til SR-signal 16.1.2. »Stop«, der læner sig op af en puffe på DSB 945 1 125-9 Tjenestevogn, ex. DSB Es 552 0 269. I »hullet« under Kh står der hele to **røde** og meget tunge sporstoppere: DSB EB 3240 **1000** + EB 3201. 

## Jernbanen i Kongeriget Danmark fyldte 175 år

Af Peer Kurland

*Hvis man medregner Hertugdømmerne i den sydlige del af Danmark, åbnede den første jernbane, som gik mellem Altona og Kiel, allerede i 1844. Som bekendt er strækningen nu beliggende i Tyskland, og strækningen København-Roskilde, som åbnede den 26. juli 1847, betragtes derfor, som den egentlige „Danmarks første jernbane“.*

...

Kilde: **Jernbanen August 4/2022**, side 34-35. Af Peer Kurland

Under den korte pendlertur fortalte *JSL* ved 16-tiden, at ME 1530 holder i **GI**. Det kunne være spændende at se, når MY 1135 kører fra **Gb** med museumsvognene til **Od** som tog VM 6323 (Gb-Od) og skal passere **GI** kl. 19.06. Der vil være tid til at kigge endnu mere ME'erne på pladsen i den vestlige del af **mdt Gb** på turen til **GI**. Oplevelserne er beskrevet i **Nedlagt sidespor i GI** i kapitlet **FASTE ANLÆG** og **Materiel i GI** i **TRÆKKRAFT**.

## GI

MY 1135 + de 56 **brune** vogne + C 2 + Cc 322 + Tjenestevogn 40 86 945 1 125-9 lunter igennem med 60 km/t. kl. 19.07 (-1/2).

SI-signal gældende for spor 1:



## GI-Hr-Str

Sidste tog fra **GI** var kl. 19.28 via **Kh** kun til **Fa** 21.38. Næste tog til **Vj-Ar** var kl. 22.20, og så var AT-toget fra **Vj** til **Str** kørt kl. 22.02. Togbussen 23.03, kun til **Hr** med ankomst 0.53 mandag, kom ikke kl. 23.10, så vi var ni ventende passagerer i Danmarksgade. Kl. 23.09 kom der tre taxier, hvoraf en nåede **Hr** kl. 0.20 **mandag 27. juni 2022**. Første tog mod **Str** var RA 5901 (Hr-Str) afgik kl. 4.59.

(BL)

## SPECIALKØRETØJER

Fr 24/6 2022

### I Lg tre gule specialkøretøjer

På vej ud langs stien ved siden af **Langåbanen** til statsbanernes nedlagte planteskole ses der til middag i det højre sidespor ud mod den nedlagte grusgrav følgende:

**Gul** traktor **RAILSERVICE** uden et udvendigt nummer.

Den er ikke anført i [https://www.jernbanen.dk/pbane\\_main.php?s=206&g=m](https://www.jernbanen.dk/pbane_main.php?s=206&g=m)

**Gul** RSEJ 99 86 9123562-1

**Gul** TR 130 med det komplette nummer 99 86 9281 130-5, Den tilhører antagelig RSEJ.

(BL)

## SKROTBUNKEN

Rettelsesblade til Strækningsoversigt ETCS

Rettelser til både Strækningsoversigten ETCS og TIB-S. Disse er gældende fra den 20-06-2022.

33. Ho-Bb

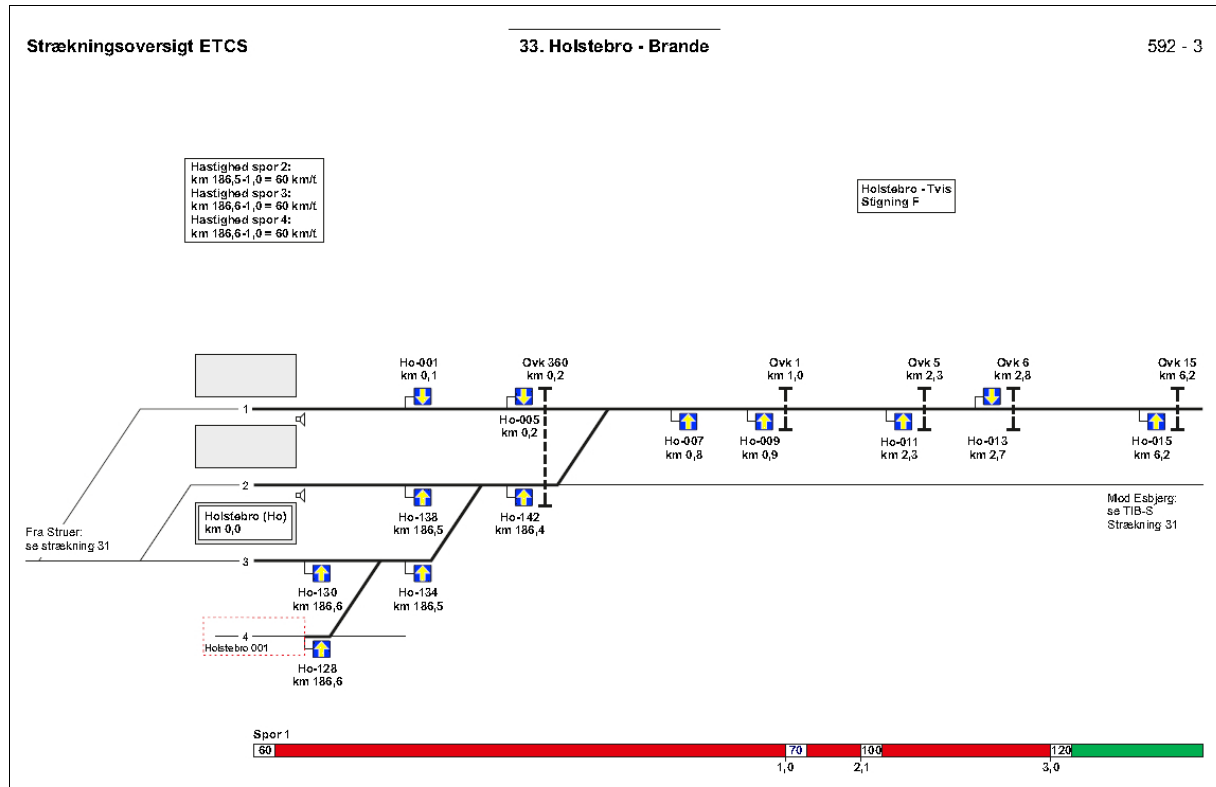

20.06.2022

460

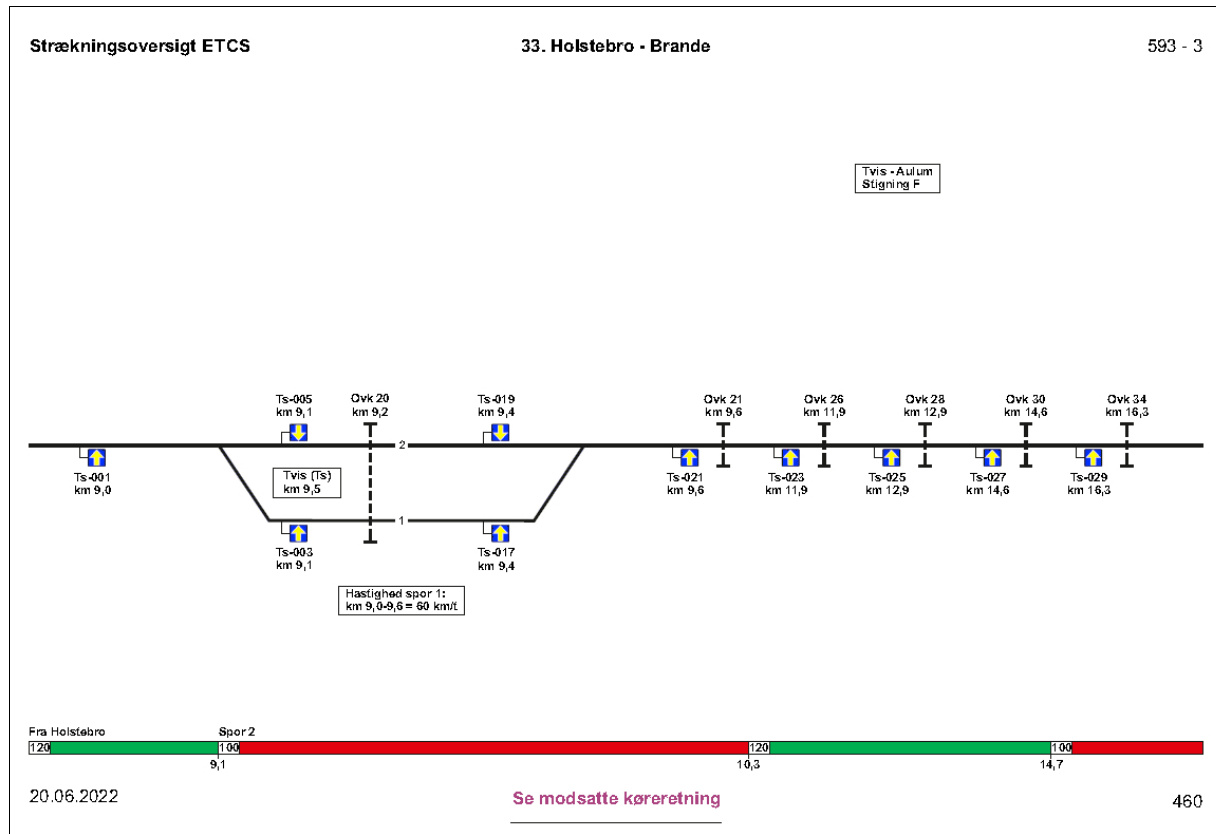

20.06.2022

460

### 33. Ho-Bb

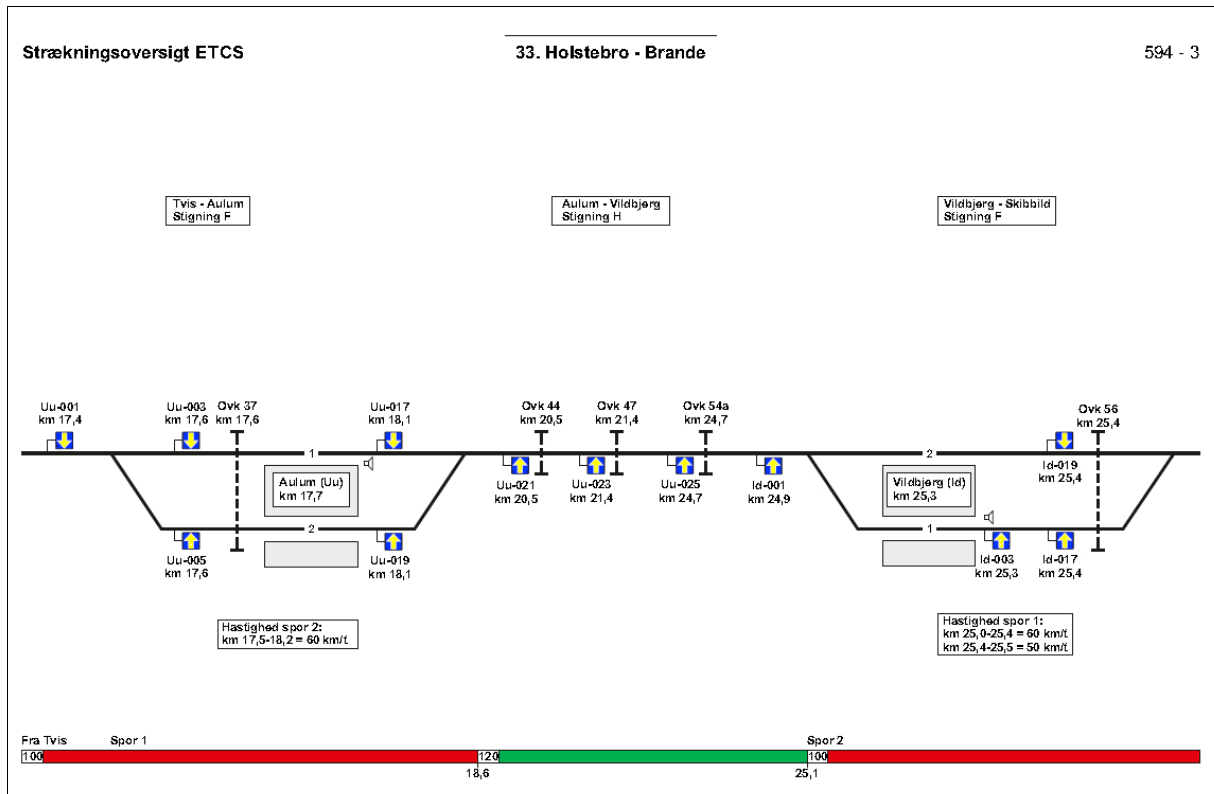

20.06.2022

461

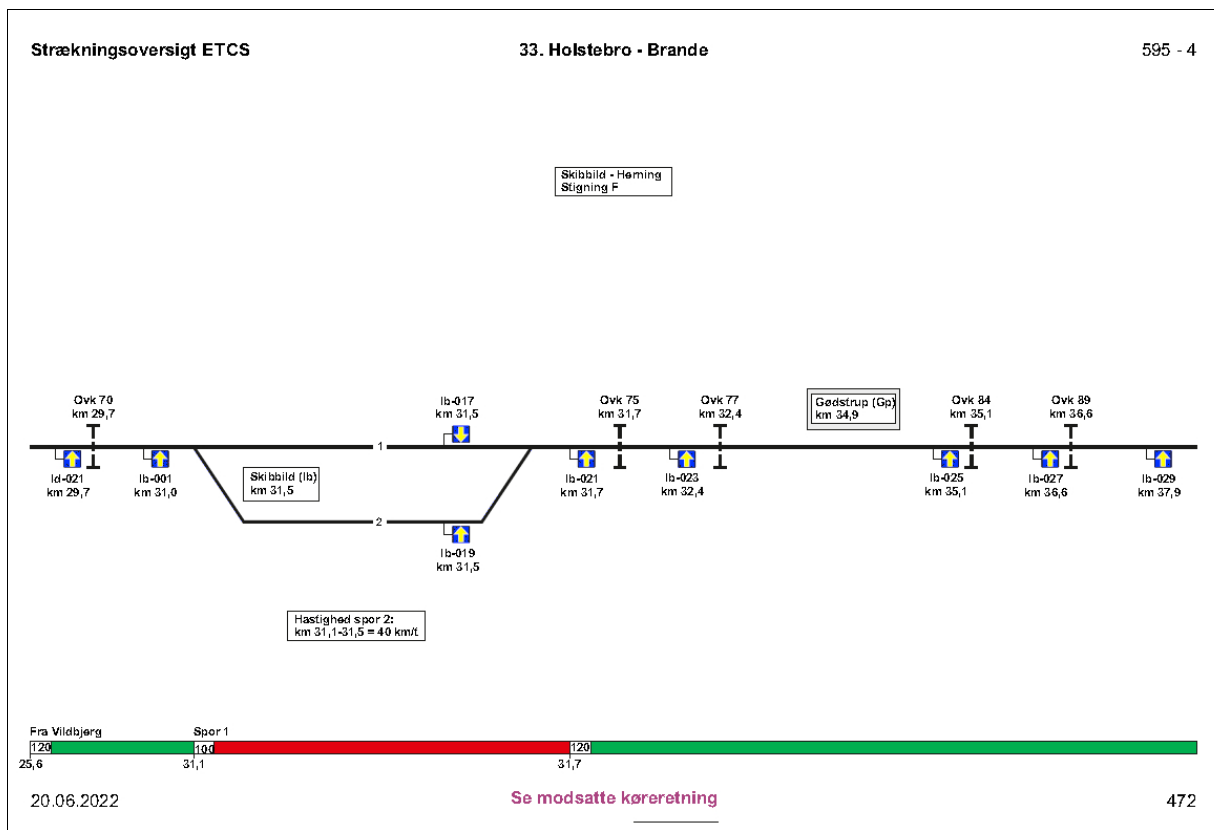

472

### 33. Ho-Bb

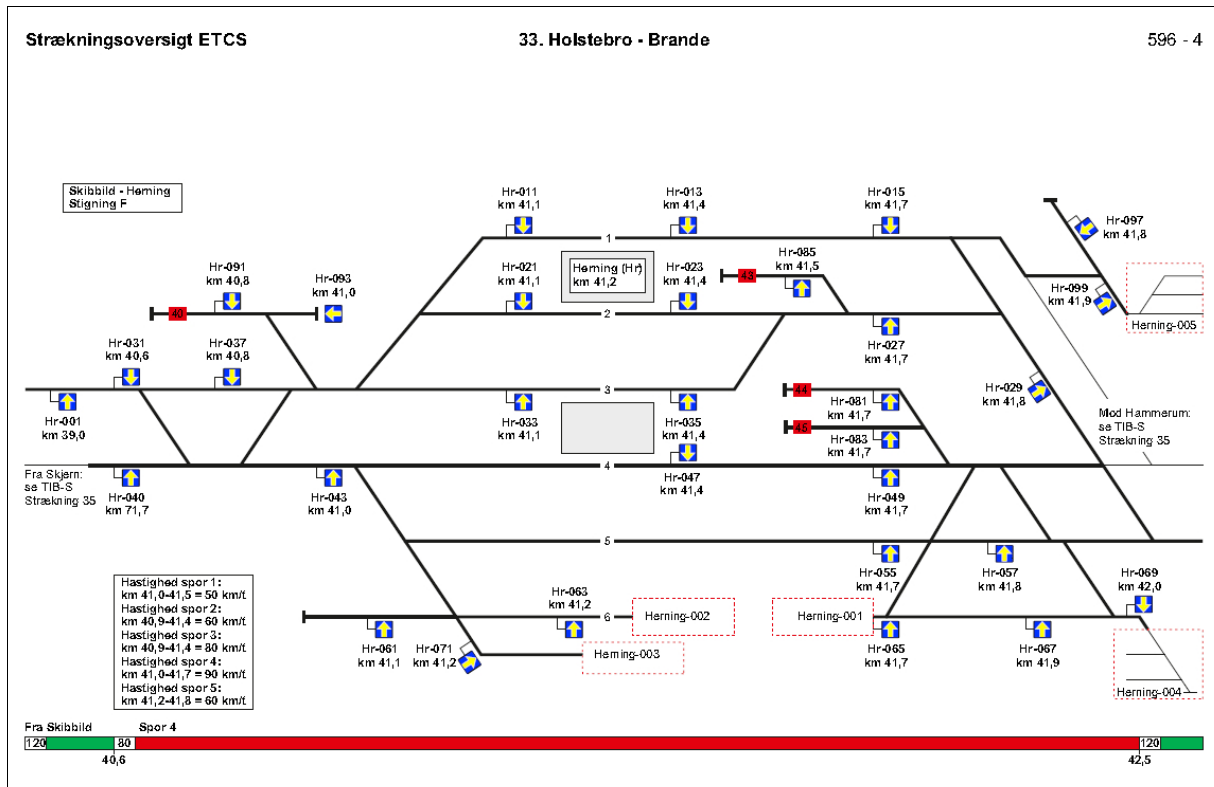

20.06.2022

472

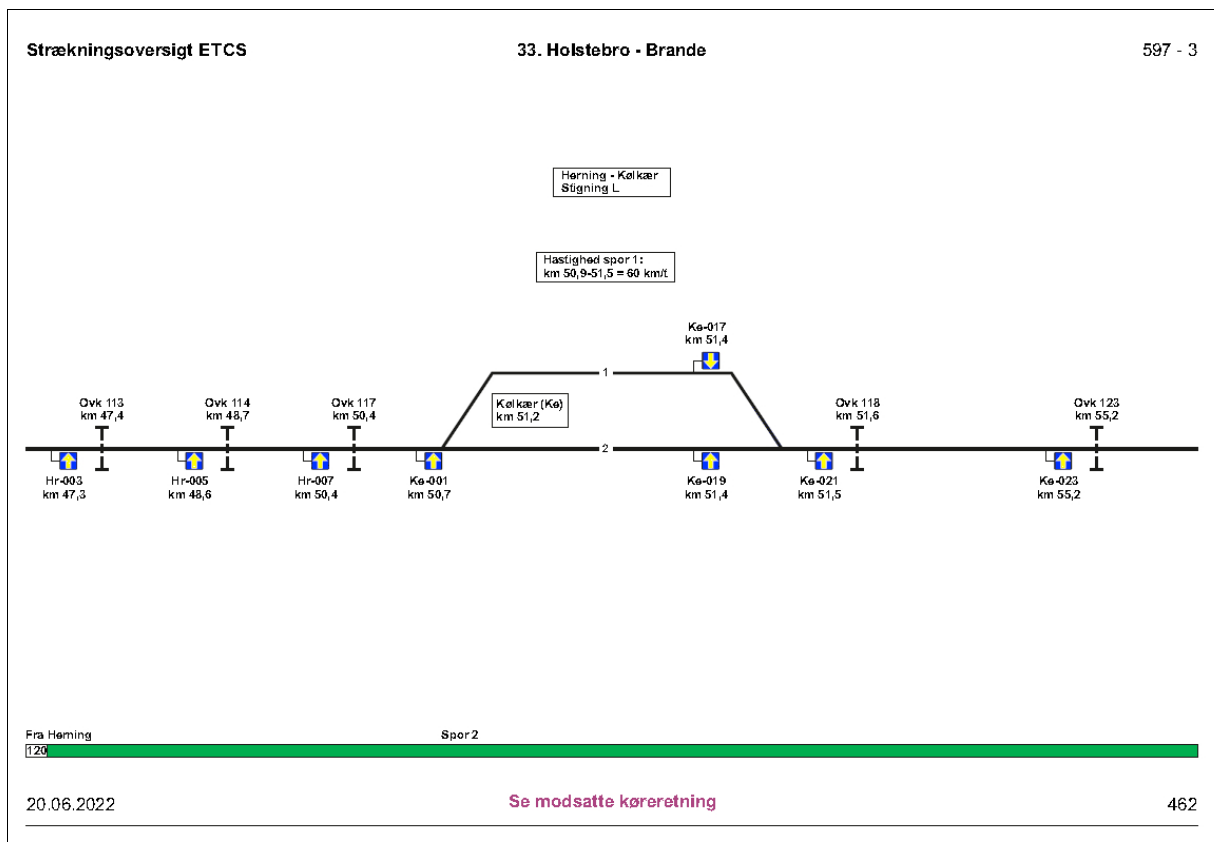

### 33. Ho-Bb

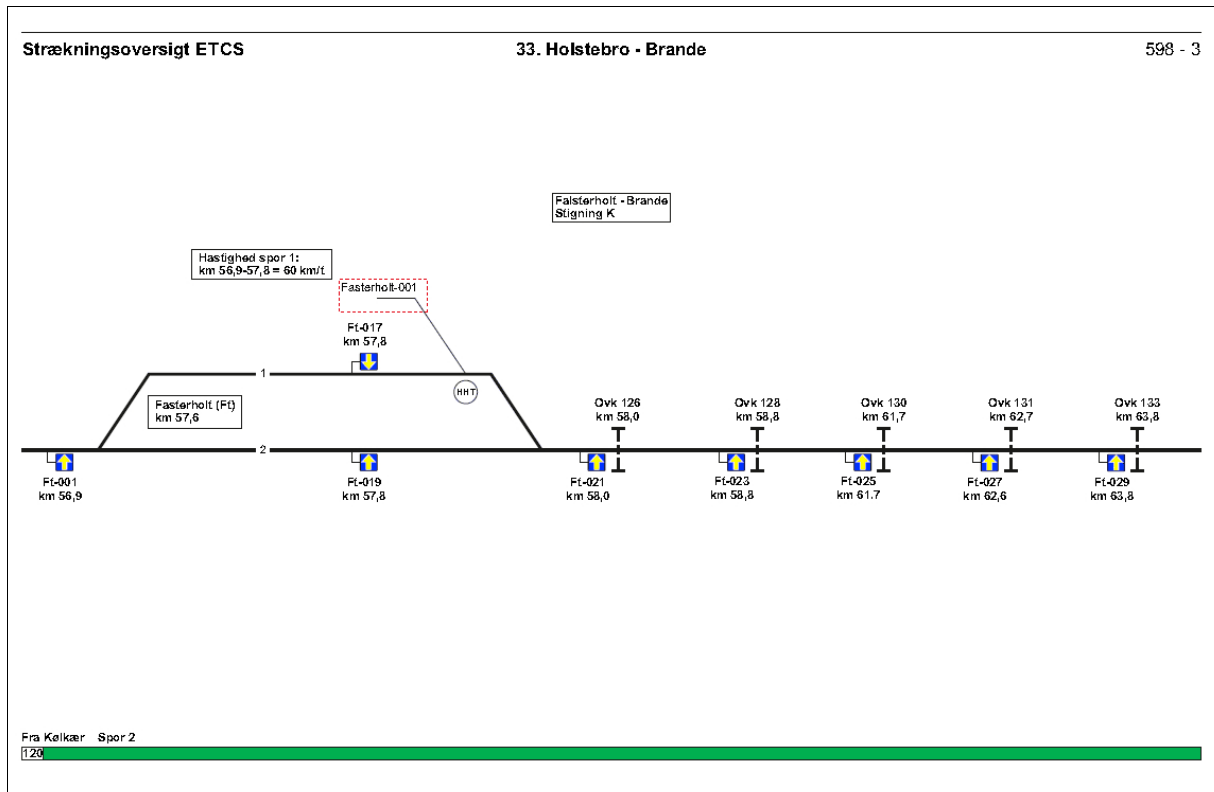

20.06.2022

463

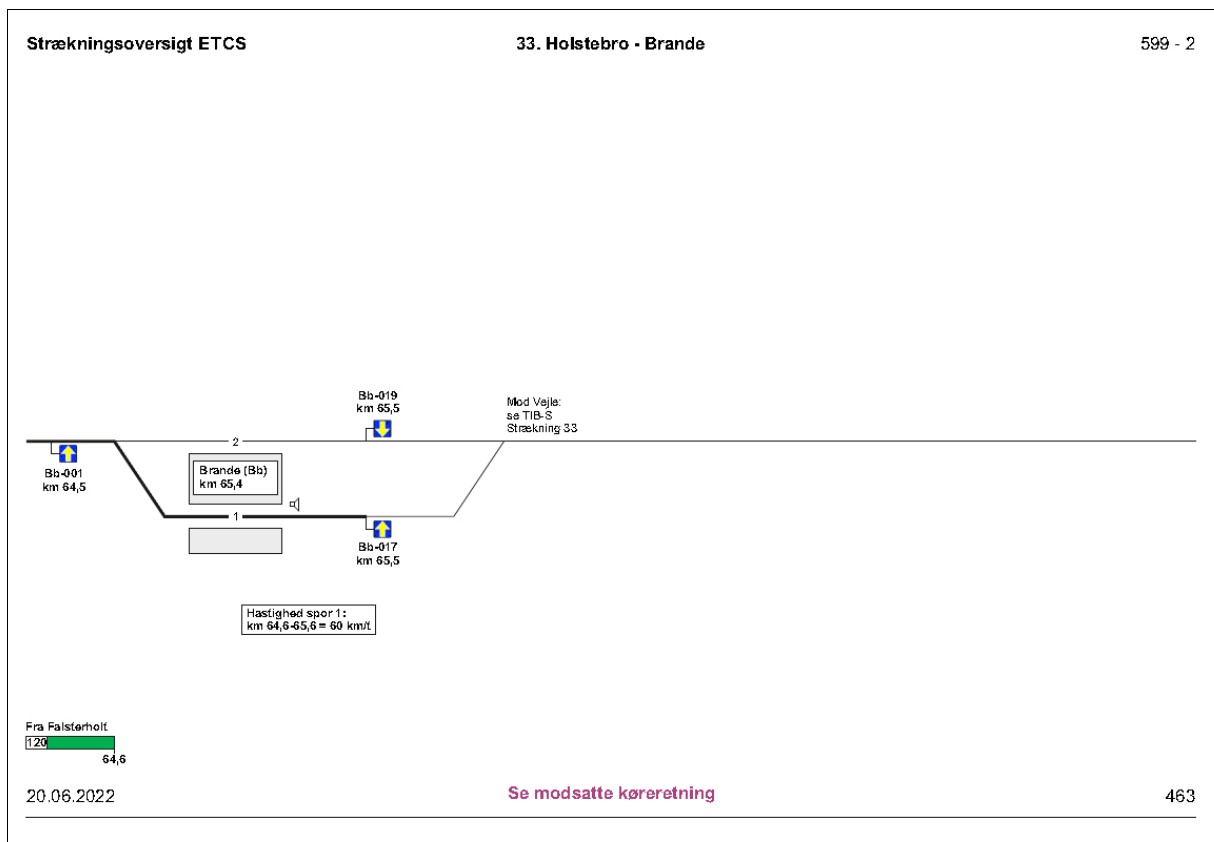

20.06.2022

463



### 33. Bb-Ho

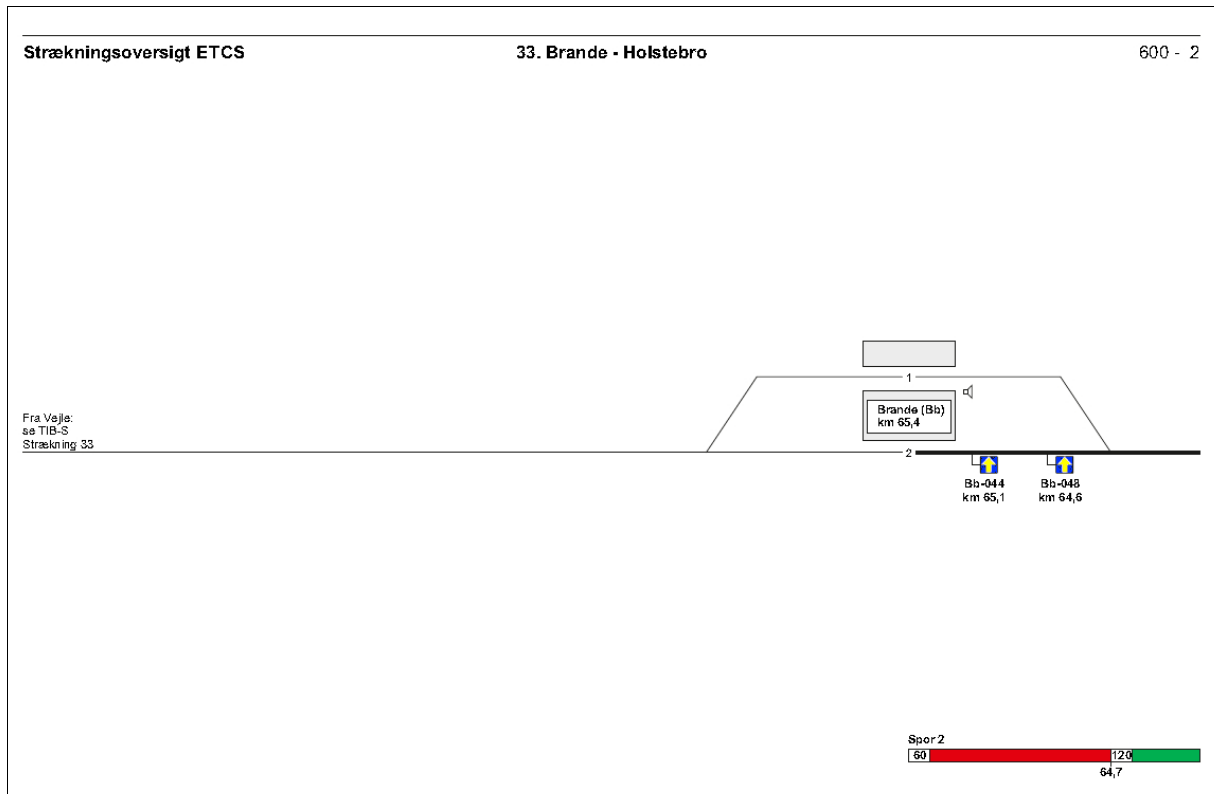

20.06.2022

464

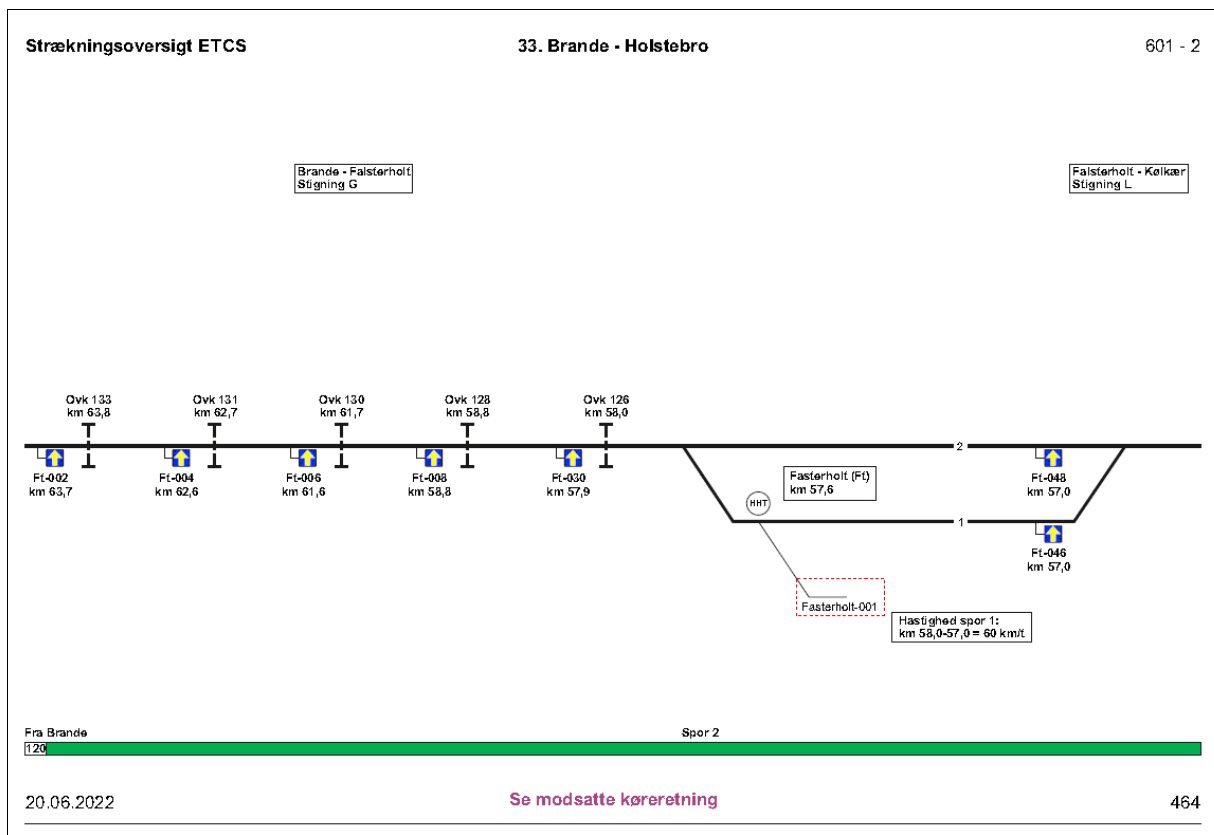

20.06.2022

464

### 33. Bb-Ho

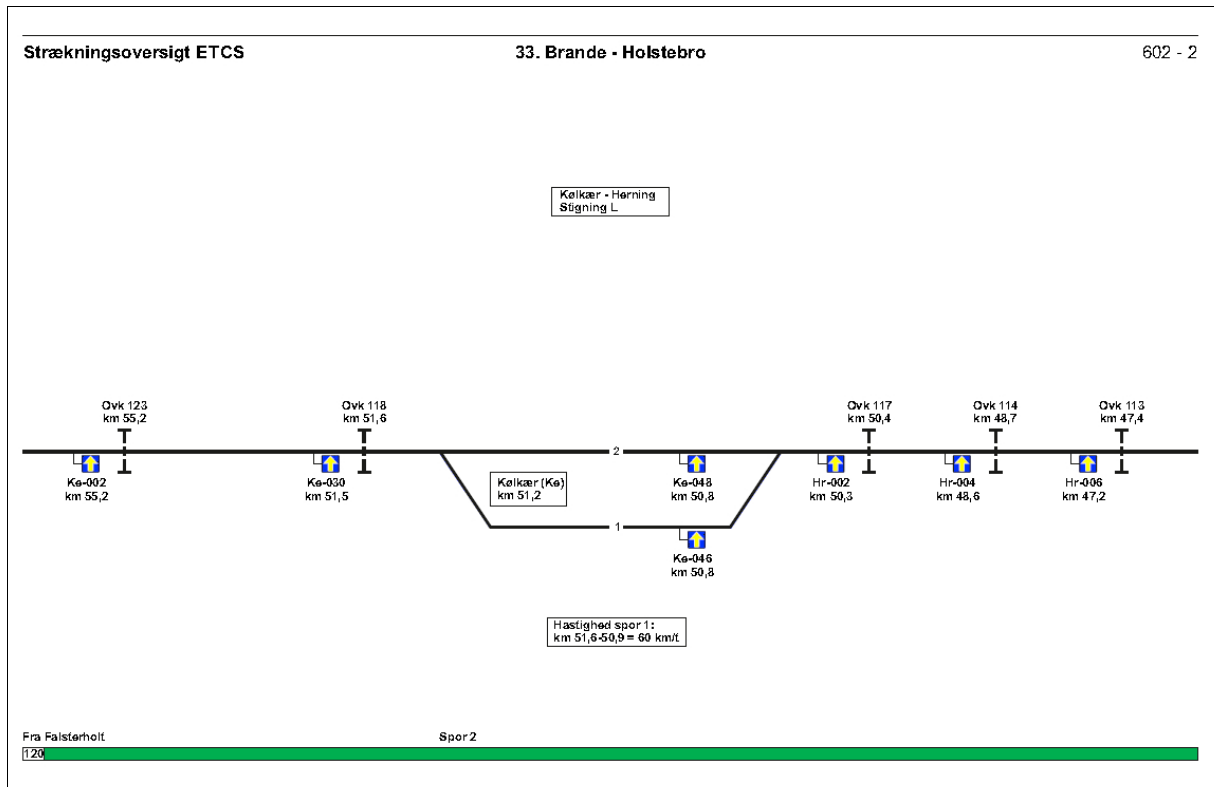

20.06.2022

465

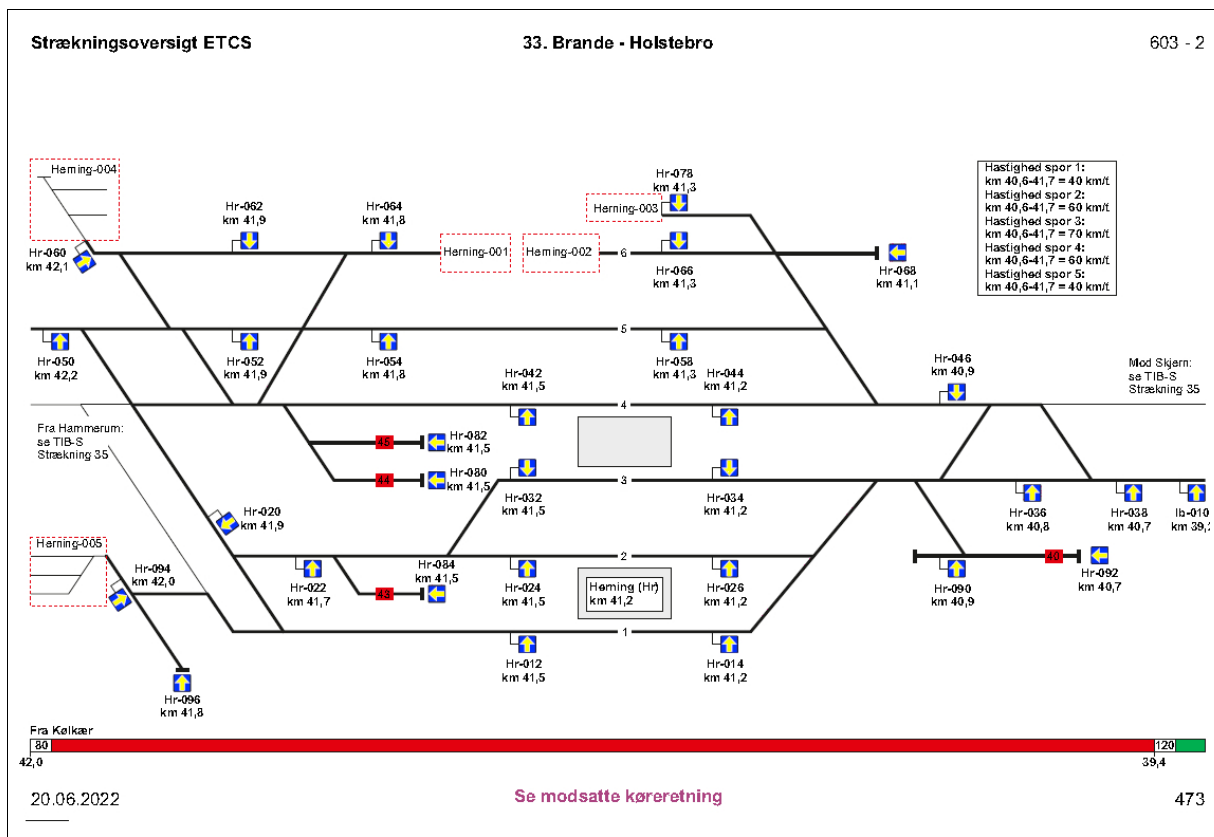

### 33. Bb-Ho

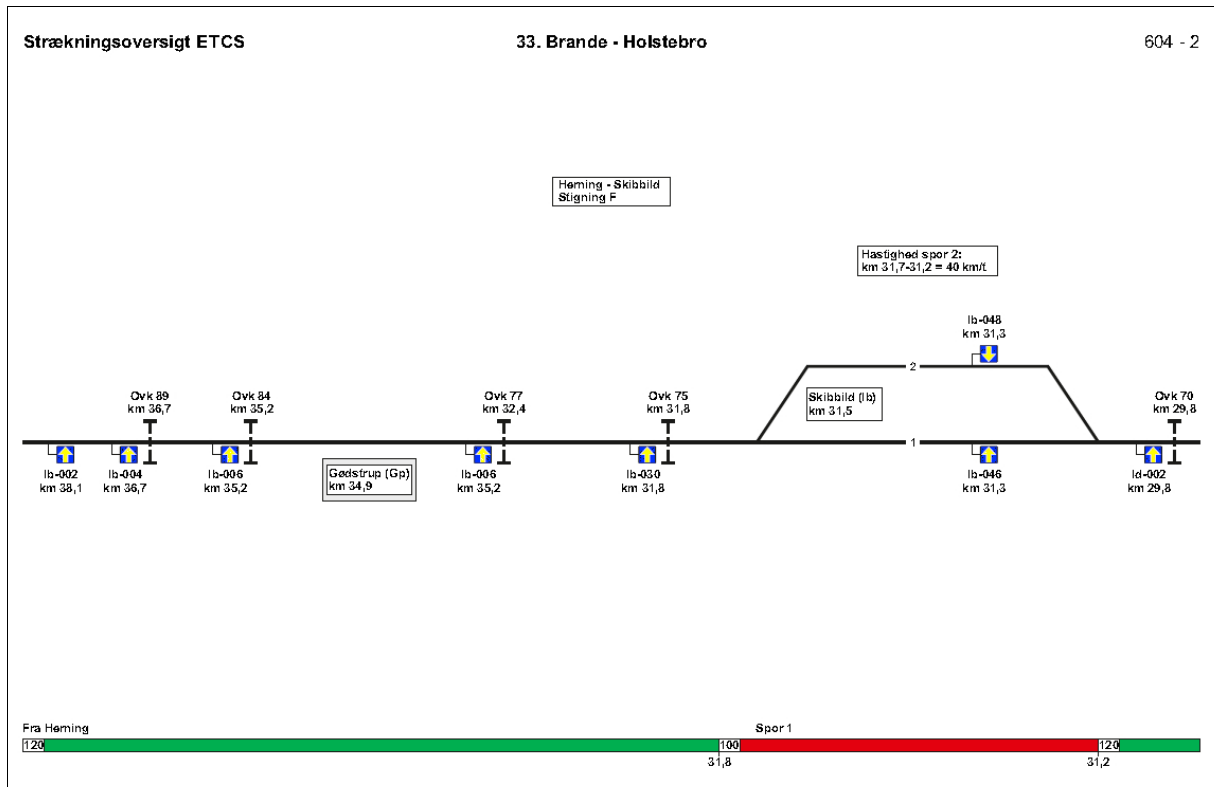

20.06.2022

474

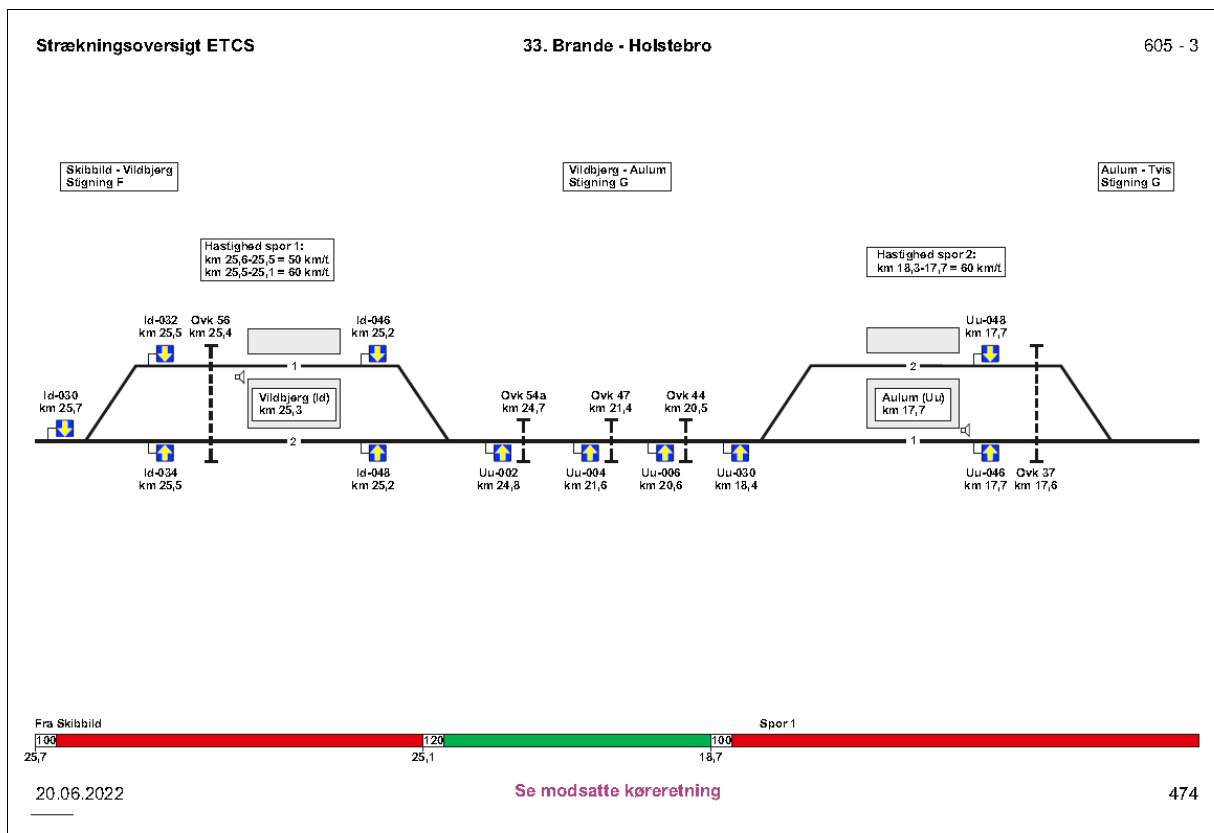

### 33. Bb-Ho

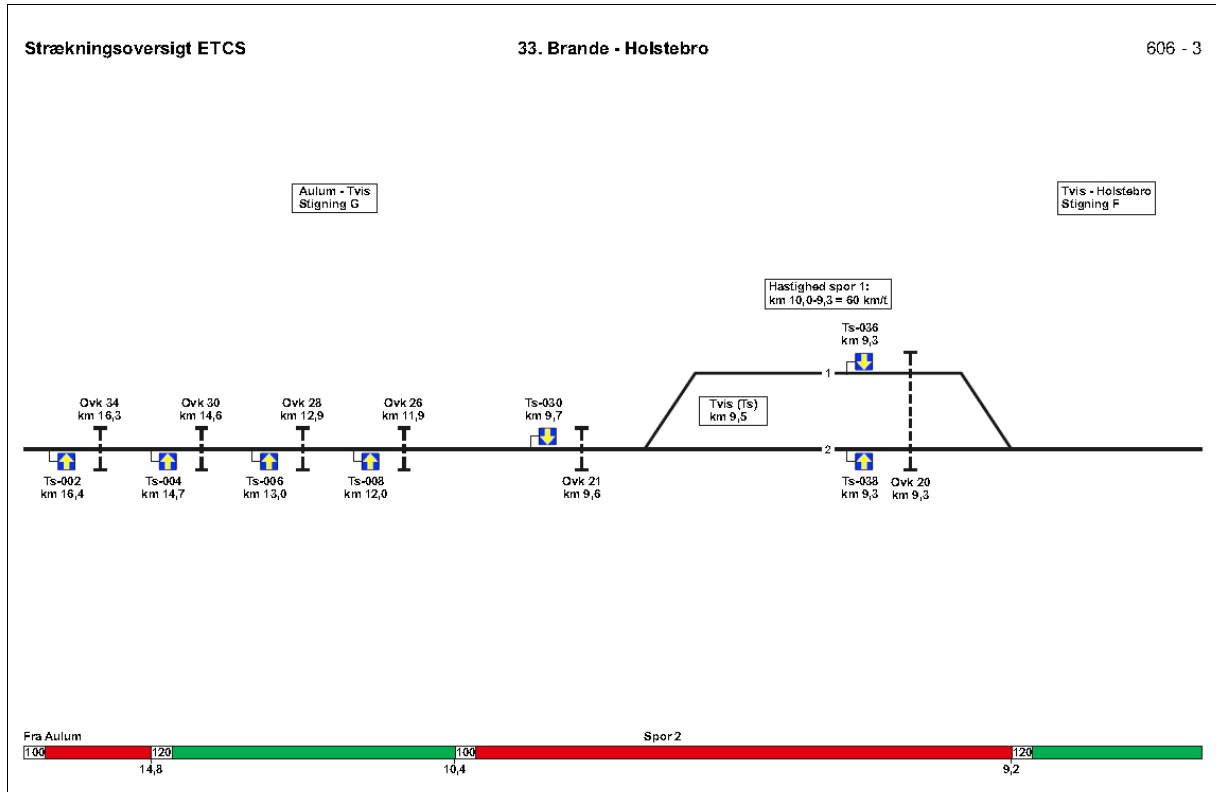

20.06.2022

474

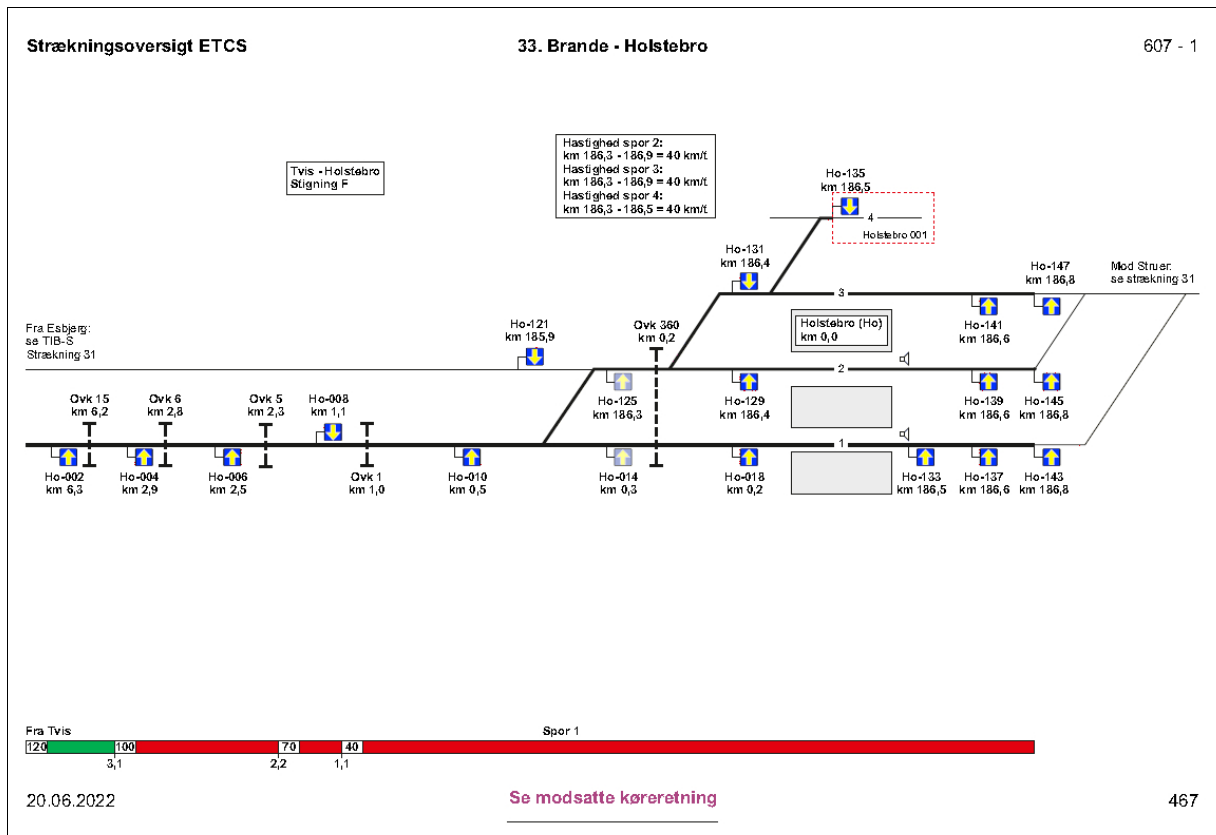

467

# 35. (Hu)-Hr-(Kæ)

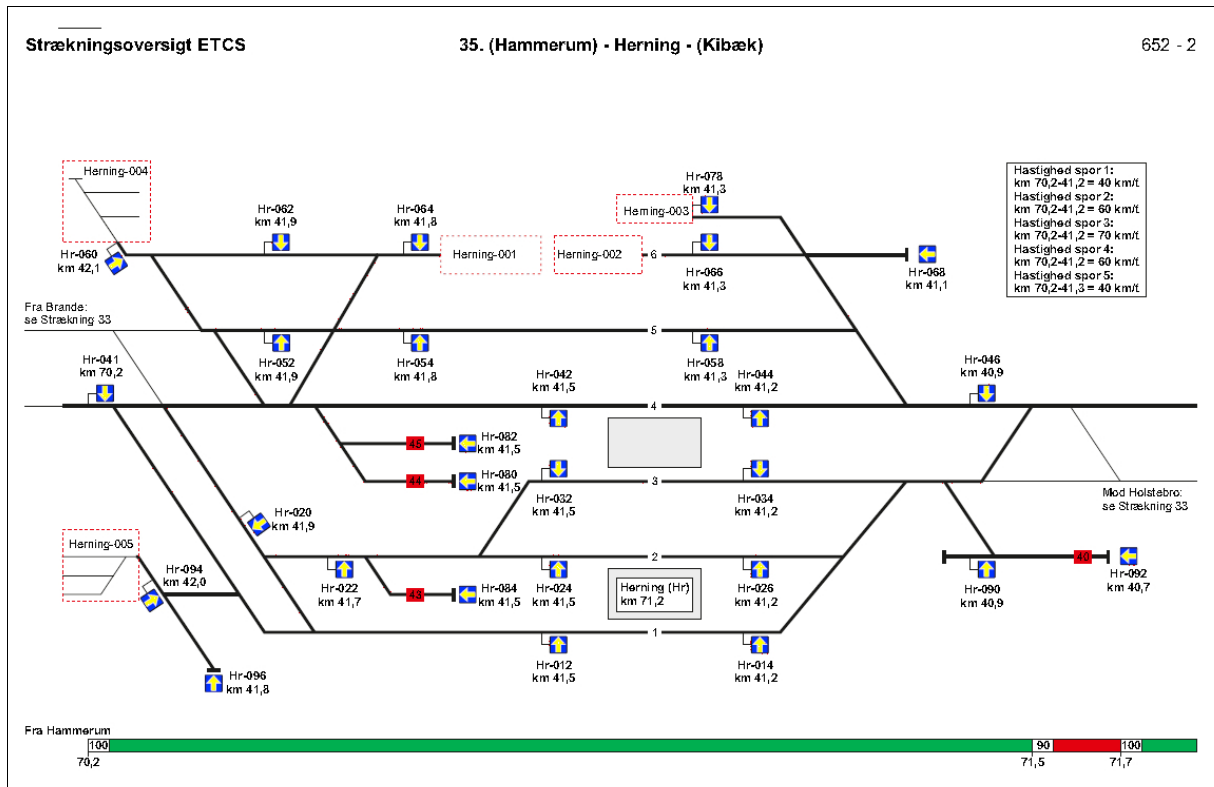

20.06.2022

475

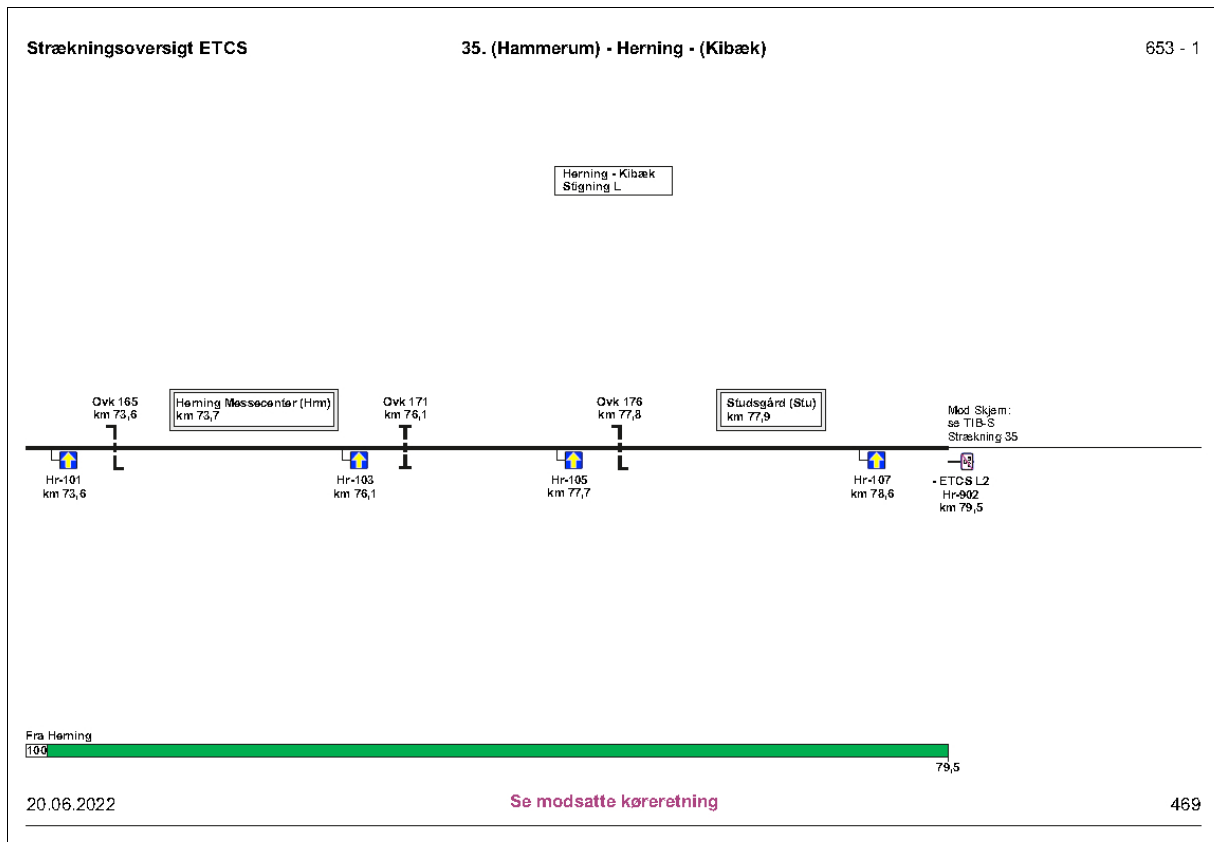

### 35. (Kæ)-Hr-(Hu)

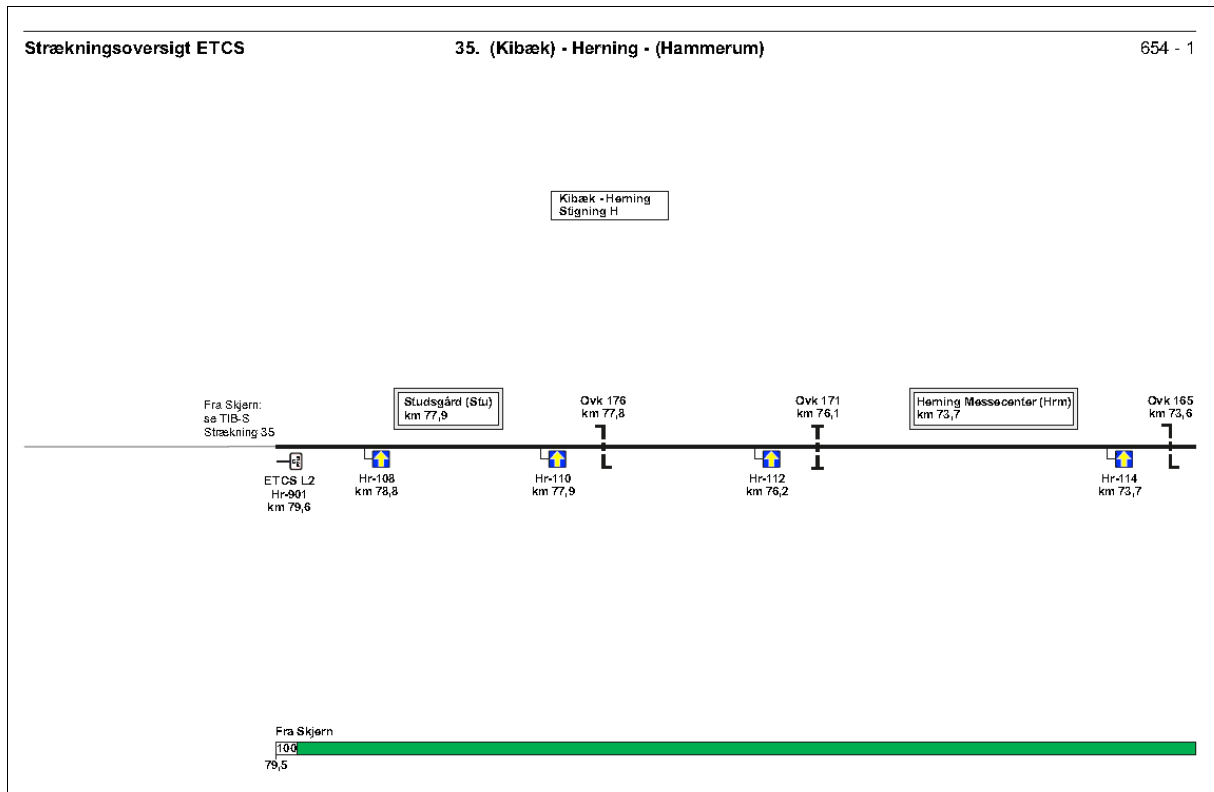

20.06.2022

654

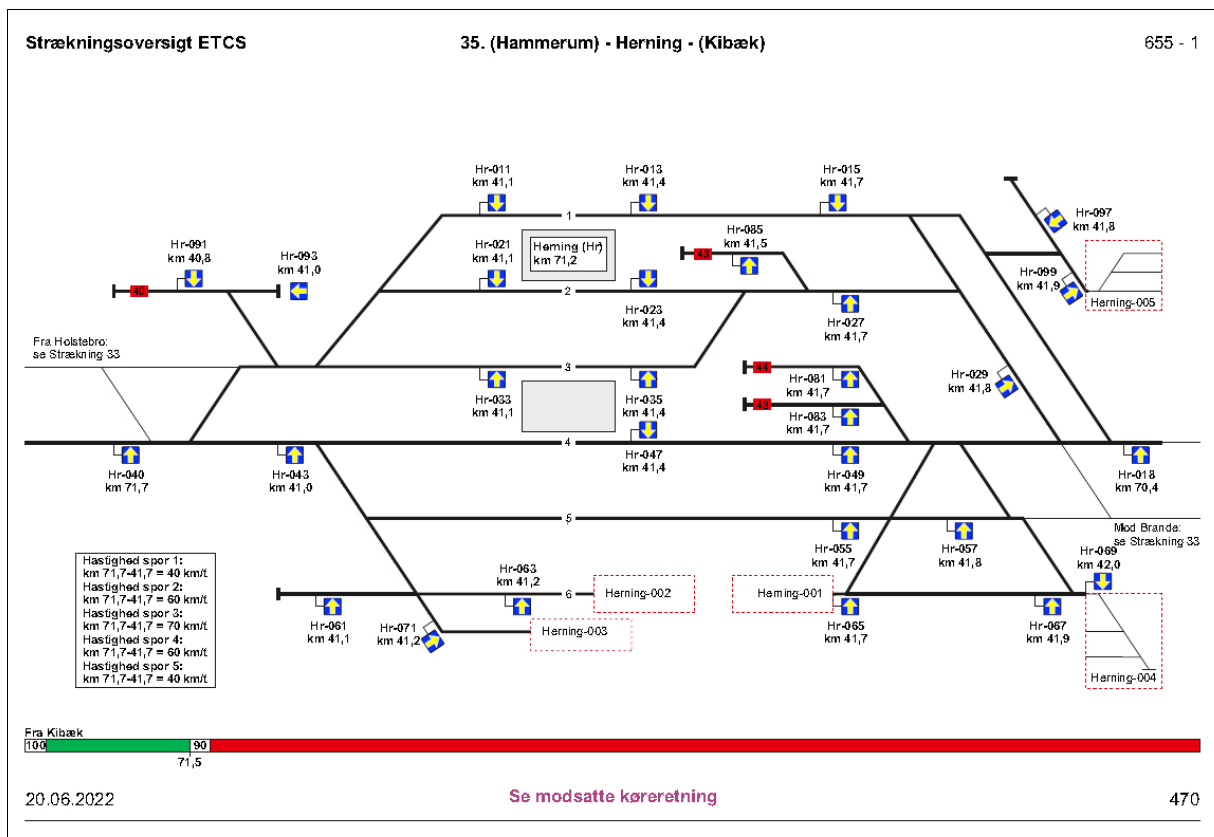

20.06.2022

Se modsatte køreretning

470

### Rettelsesblade 2151-2169 til TIB-S

Rettelser til både TIB-S og Strækningsoversigten ETCS. Disse er gældende fra den 20-06-2022.

TIB-S:

Ændring af strækning 33 og 35

Strækningsoversigten ETCS:

Tilføjelse af Holstebro-Brande og Herning-(Kibæk)

### 33. Bb-Vj

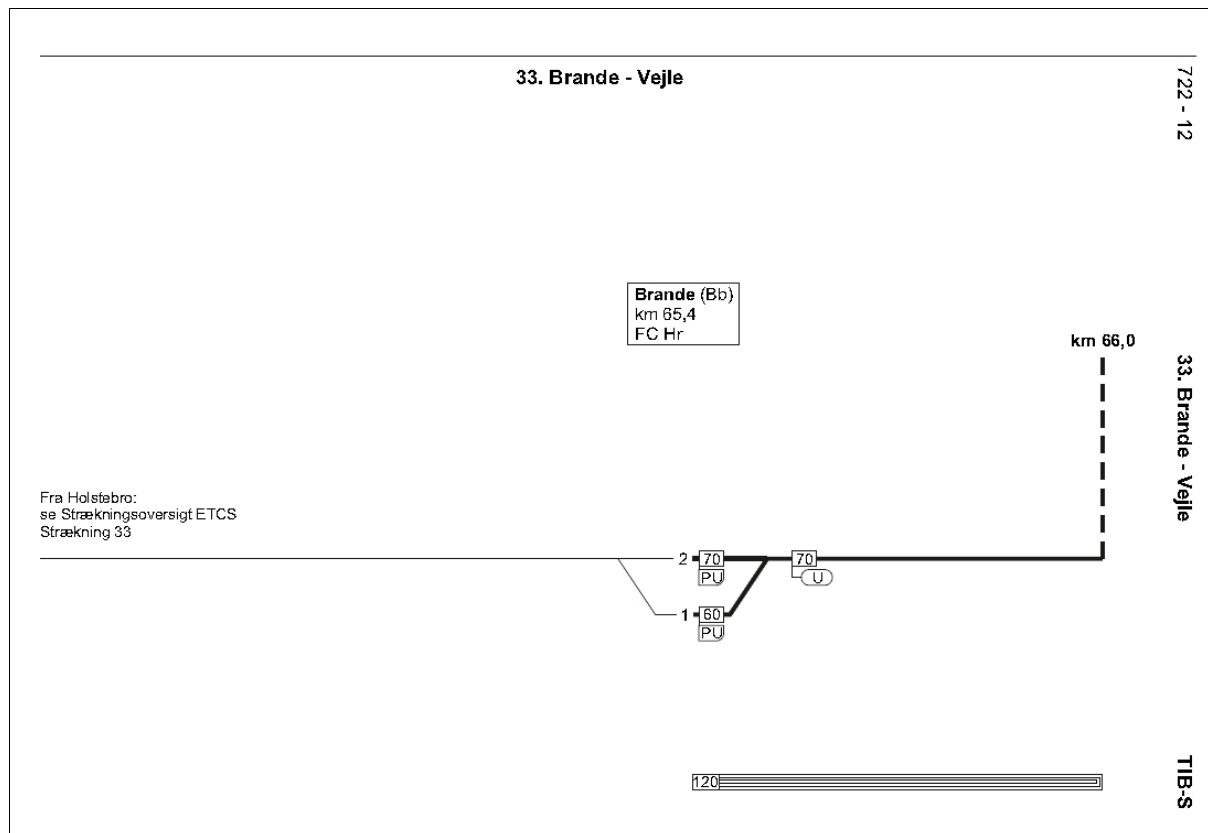

20.06.2022

2152

### 33. Vj-Bb

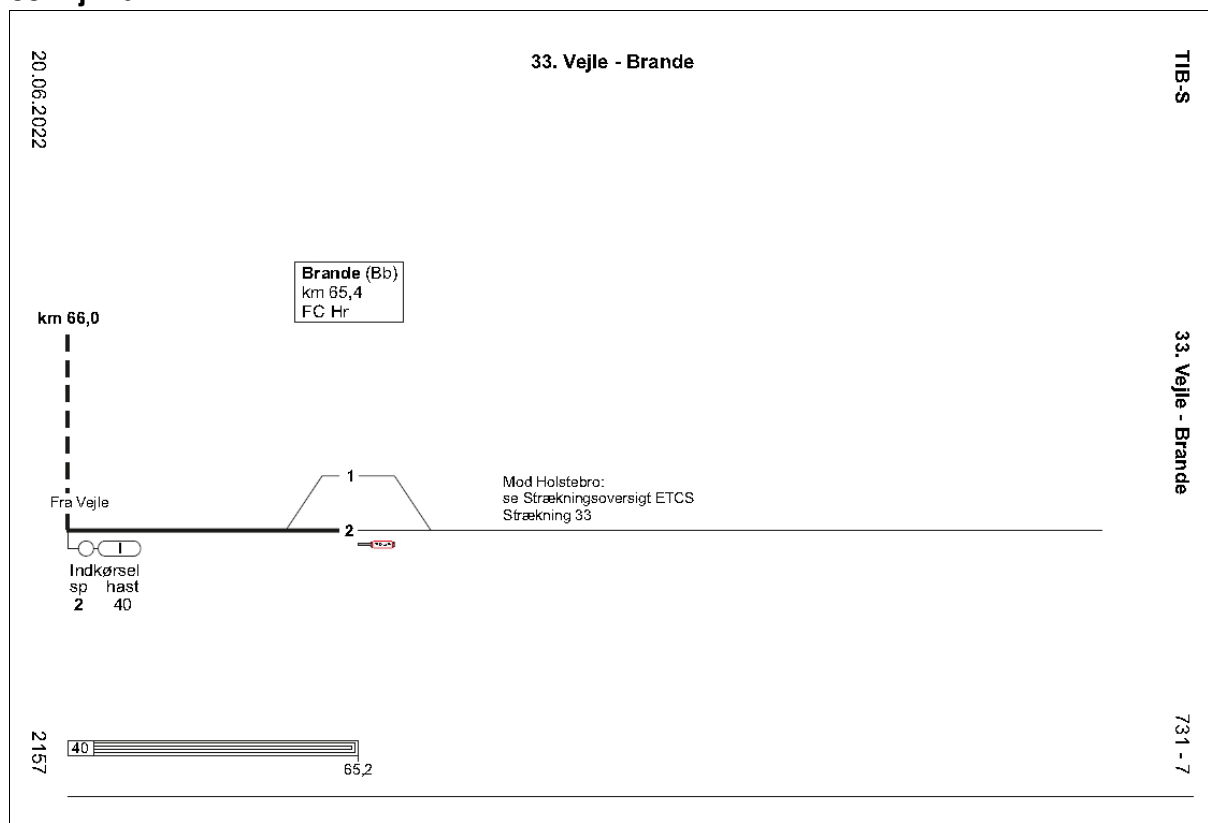

### 35. Sd-(Hr)-Sj

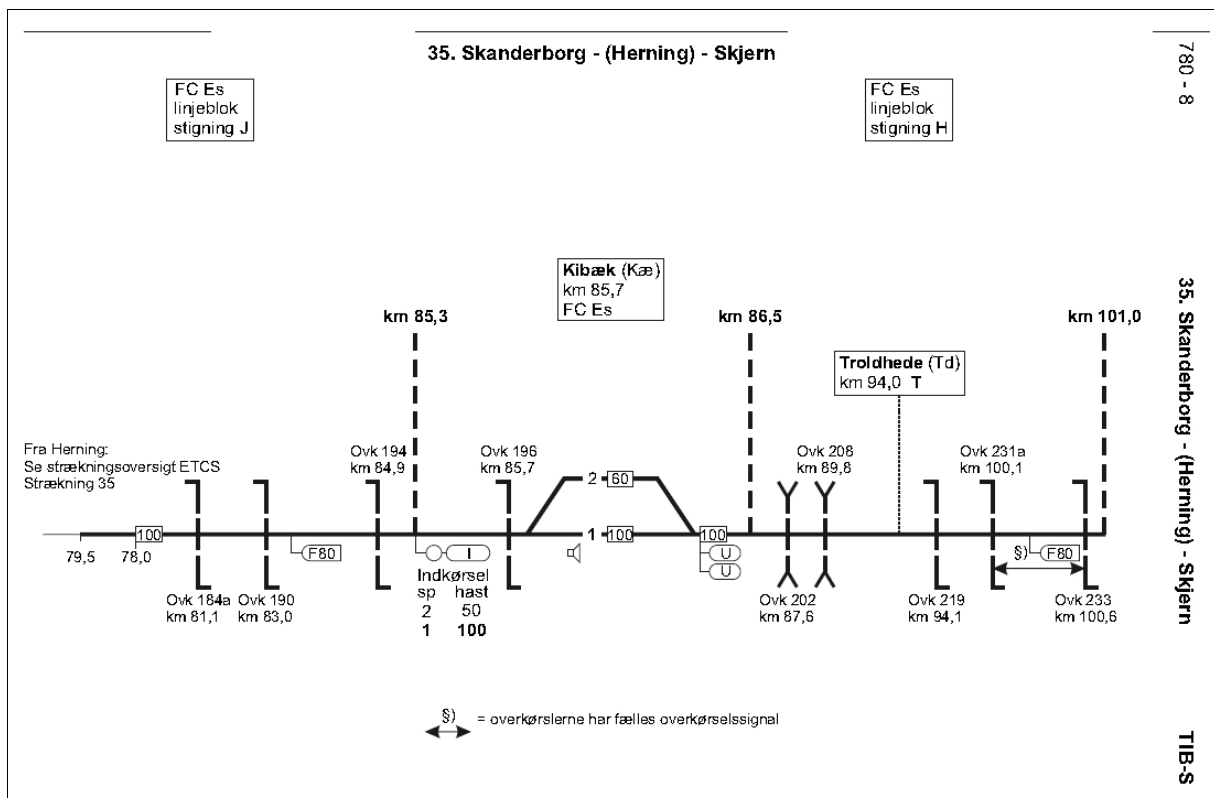
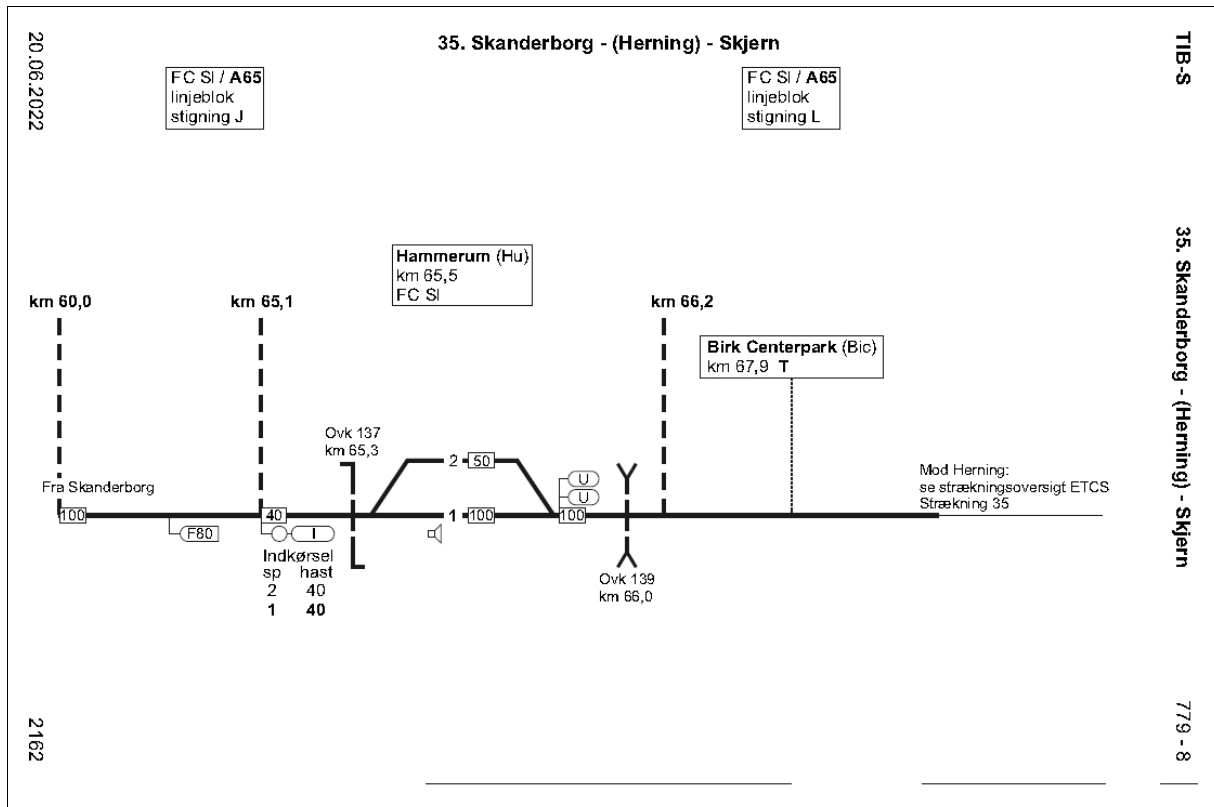



### 35. Sj-(Hr)-Sd

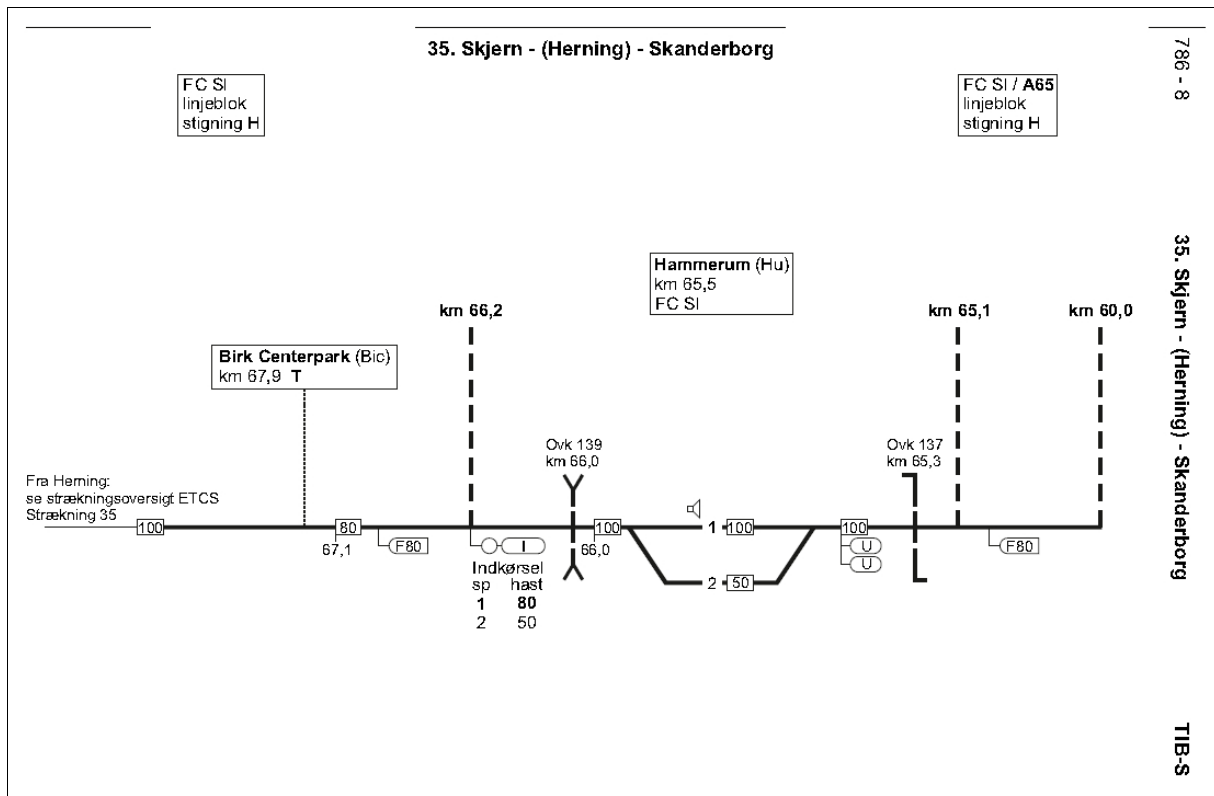
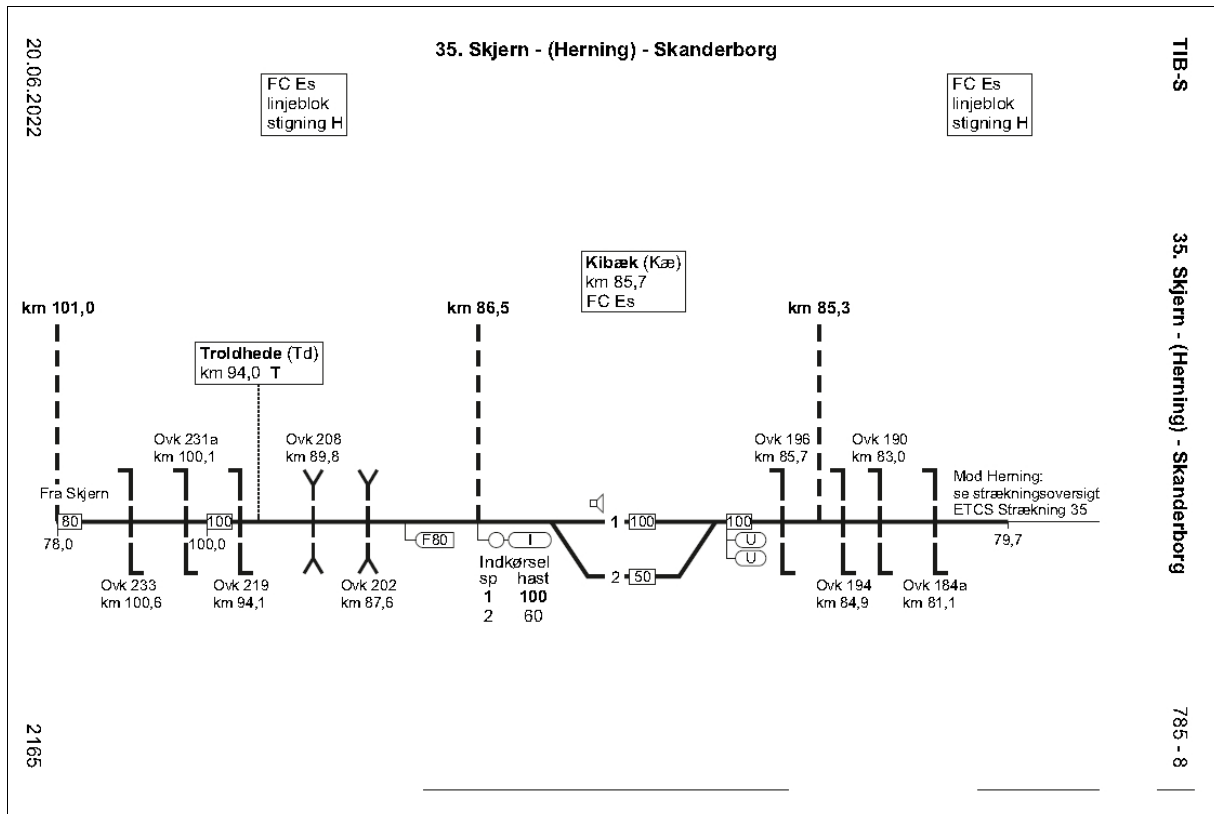

### Rettelser til SR ORF

SR ORF Supplerende sikkerhedsbestemmelser 811-2022  
(BL)

## Arbejde på højbanen i Str

På højbanen arbejdes der om formiddagen med at lægge cement eller beton over hvælvingerne. Nede på **Ved Fjorden** holder en hvidmalet lastbil, hvor der på ladet står **C unicon.dk**. Der rager en **blå** måske 15-20 meter høj arm op og ned, hvor tre mænd styrer strålen til de rette steder. Det trykkes således op på højbanen.

SRKS, **Strukton Rail**, **MX 20** **802** arbejde med at færdiggøre sporskiftet ud til »Stumpen«; rangerhovedet på højbanen. Det hed i »gamle dage« sporskifte 107. (BL)

To 23/6 2022

## Spor 94 i Str nedlagt

Spor 1 er blevet fornyet, og sporskiftet fra spor 1 og til spor 2 er lagt, mens modparten fra spor 2 til spor 1 er endnu ikke lagt.

To jba monterer elektriske legemer ved sporskiftet fra spor 1 til spor 0.

Sporforbindelsen fra spor 1 til englænderen **M1**, der er indkørslen til **mdt Str**, er fjernet.

Spor 93 ind til troljeremisen bevares.

Spor 94 er fjernet for evigt! Sporskifte 5 inde på **mdt Str** ligger der stadig, og spor 94 kunne være brugt til at langtidsparkere en defekt togsæt.

Spor 95 er fornyet hen til nabosporets englænder **M1**.

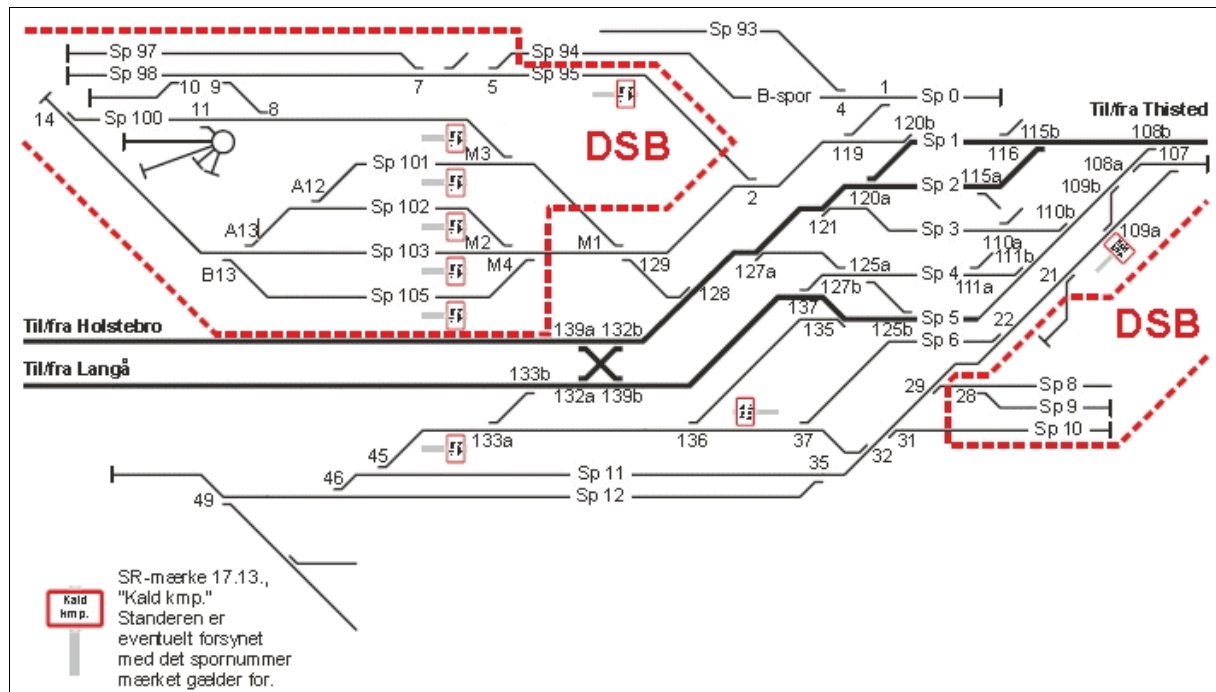

Kilde: SIN-L.Instruks 31.6.Sporplan Str.07.04.2014

(BL)

Fr 24/6 2022

## Statsbanernes nedlagte planteskole i Lg

For omkring 40 år siden lå der en DSB planteskole mellem **Langåbanen**, **længdebane** og **Gudenå**. Der var en indkørsel til planteskolen (kan ses ad en ovg, må det kaldes, for den havde intet overkørselsnummer, cirka kunne køres til planteskolen. Der stod to traktorvejssignaler, der lyste var etableret en togvej. Den kan ses på det efterfølgende luftfoto.

**Den østjyske** på 1954-luftfotoet i km 0,7, hvor der brandgult, når der

Plantskolen leverede planter til stationer og trinbrætter. Noget, der var typisk i hvert fald på **Den Skrå Bane** og i **Hm**, var **gule** og **røde** buske stående hver anden på perronen mellem spor 1 og spor 2.



Det var Buskpotentil [Potentilla hybrid "Jackman"] (mørkegul) jun-sep 1-1½ m.  
Spiræa [Spiraea bumalda "Anthony"] (rød) juni-aug eller [Spiraea henryi] [P.  
"Shirobana"] (hvid/rosenrød) eller [S. Sabro] (rød).  
[Spiraea japonica] Busk (lysrosa) jul-sep 1-1½ m.

Navneord i [ ] er det latinske navn.

Der skrevet lidt om planteskolen på

<https://web.archive.org/web/20050213225707/http://www.langaabibliotek.dk/billedarkiv/e/e.htm>

Billederne kan forstørres ved at klikke på med musen. Billede nummer 2 til højre er taget omkring i km 0,8, hvor I-signalet i km 0,9 til **Lg** står i dag.



### Sidesporet til cementstøberiet

Sporskiftet lå i sydenden af spor 1. Der blev støbt kilometersten, perronkanter, fliser og kabelrender. Der var to sidespor, og det er der stadig (nye). Tre nye sporskifter er der lagt i forbindelse med en istandsættelse.

Både planteskolen og cementstøberiet er nedlagt omkring ti år siden, det vil sige omkring året **2012**.

### Ligger der stadig rester af planteskolen inde i lunden mellem de strækninger og Gudenå?

For at få spørgsmålet opklaret, må der foretages et selvsyn. Der rejses fra **Str** med tog RA 75436 (Str-Ar) fra **Str** til **Lg**, hvor der er en halv times ophold inden videre rejse.

Det er ikke let at finde den nedlagte ovg, der lå længere ude ad stien langs **Langåbanen**, så der kravles op i skoven for at se, om der er nogle bygninger tilbage. Nej, ingen, der er kun overgroet skovvej, der henne ved højre spor mod **Ha** (Hadsten) drejer til højre og ned til et kig over til jernbanebroen.

Fra **Str** var der kørt med AT AR 1017, og efter en krydsning med et AT-tog fra **Ha**, kører tog 75436 klokken 12.05 (-6) ad venstre spor over broen fra **1952**. Det er et godt fotosted med en nordkørende tog i aftensolskin, men der er en generende busk stående lige foran broen, så om føje år (måske næste år?) er fotostedet vokset til. På et efterfølgende dronebillede findes fotostedet lige uden for billedet, hvor relæhytten ses til venstre.

### Findes der stadig jernbanepanteskoler?

Der findes muligvis en planteskole i **Ro**. I **Gz** var der tre sidespor til Glumsø Arboret og et længere afløbsspor mod S begyndende ved sporskifte **S1b**. Sidesporene var uden sporforbindelse til spor 2 **onsdag 22. april 2009**. Det kan læses i **Jernbanenyheder** Nyhed20090428. Her bringes observationer fra besøget i **Gz**.



Ovg til planteskolen kan ses i NV-hjørnet af billedet.

Kilde: <http://map.krak.dk/>, Hybrid etc. -, Luftfoto 1954

Lilleå

1908-1943

1866

## Gz km 75,6

To gange krydses banen inden **Gz** nås, og efter et højresving overses **Stationsvej**, efter jernbanebroen i nordenden står der **Godsbanevej**; en langs grusvej gennem en lang lund. Stationsskiltet af træ har teksten **Glumsø Arboret**. Nå, denne lund er en forstbotanisk have, der primært rummer samlinger af vedplanter, dvs. træer og buske af forskellige arter. Navnet stammer fra det latinske arboretum afledt af det latinske arboretum = "sted med træer"). Kilde: <http://da.wikipedia.org/wiki/Arboret>. Det er tydeligt, at den ikke bliver holdt ved lige, for navneskiltene på træerne er næsten ikke til at læse mere, og flere er væltede.

Der eksisterer tre sidespor, alle tre med pænt klippet græs! Lige efter kommer det sydligste af de tre sidespors sporskifter: det elektriske sporskifte S1b, hvor venstre spor fører til et langt afløb. Ligeud er sporforbindelsen til spor 2 fjernet. På TIB, rettelsesblad 1971, 21.05.2007 er intet sidespor vist. Motorhuset til sporskifte S1a ligger oven på jorden.

Stationsbygningen ligger på vestsiden, er rød, og der kører kun tog i spor 1. Der ventes godt ti minutter på næste tog: Tog RØ 4763 (Kk-Nf). Trækraft DSB ME 1506 + 6 blå psv. kl. 18.00-00½ (!4).

## Beplantning langs banen

Søges der på internettet, er der behov for at fælde træer langs de strækninger, der skal elektrificeres. Regler kan læses på <https://www.bane.dk/da/Borger/Nabo-til-banen/Beplantning-langs-banen> (BL)

## De fire jernbanebroer i Lg over Gudenå

Sydgående IC-tog på broen over **Gudenåen** ved **Lg**. Venstresporskørsel grundet sporombygning mellem **Ar** og **Rd**. I baggrunden ses jernbanebroen fra **1866**; den erstattede en tilsvarende bro, som tyskerne sprængte under krigen i **1864**. Billedet er taget fra en drone med et kamera.



(AC via BL)

### Den tredje bro over Gudenå

Det tredje jernbanebros placering kan tydeligt ses to steder i terrænet.

1. Når der spadseres eller cykles fra **Lb**, for 0,4 km før er der en deling af stien, hvor den venstre del fører hen til det sted, hvor den tredje jernbanebro lå. Broen var i brug **1908** – **onsdag 17. november 1943**, hvor den blev sprængt i luften. Det tog flere måneder at reparere gitterbroerne, så efter 12 dage blev den gamle kassebro taget i brug igen. Derfor begyndte man i **1944** at bygge en nye betonbro, der blev taget i brug i **1952**.

Asfaltstien til højre fører hen over kassebroen fra **1866**.

2. Hvor banedæmningen på sydsiden af **Gudenå**, kan den tydeligt ses fra bredden. På dronebilledet kan en person med en hvid frakke ses gå på den søndre bred, Til højre for buskene ses jernbanedæmningen.

### Den fjerde bro over Gudenå

Den jernbanebro, der bruges nu om stunder, blev taget i brug i **1952**, og det er på denne bro, toget fra **Lg** til **Ar** ses. Deres udsendte medarbejder stod et par timer, før dronebilledet blev taget, oppe på kanten af skranten NV ved relæhuset, der kan ses både på dronebilledet og på Kraks billede fra **2020**.



Til Str

1952

Lilleå

1908-1943

1866

Kilde: <http://map.krak.dk/>, Hybrid etc. –, Luftfoto 2020

Når vandstanden i **Gudenå** er meget høj, er engen V for den tresporede bro fra **1952** (dobbeltspor og tidligere rangerhoved) oversvømmet. Gangbroen over **Lilleå** er løftet to trin op over egnen, men vandet står så højt, at kun selve broen rager op af vandet!

(BL)

## Sp åbner 11. december 2022



Nu begynder der at ske noget med det kommende trinbræt i **Sp** (Sparkær).



**Lørdag 23. maj 2022** ydede de lokale en stor arbejdsindsats i at rydde området for det kommende trinbræt.

<https://viborg-folkeblad.dk/artikel/myreflittige-spark%C3%A6r-borgere-ryddede-stor-grund-p%C3%A5-en-formiddag?fbclid=IwAR2sd9rBHMgHTG4tLITpygrb6iZTpYrnA3GC-yOstipWyGNA33wlgYMI8Ak>

Som det ses på af de to billeder, så er der vist også lavet lidt let jordarbejde. Det bliver spændende at følge arbejdet frem mod åbningen.

(TDR via BL)

I forgrunden ligger ovk 67 i km 51,9. Sp Træventeskuret på det nedlagte trinbræt stod mellem bagsiden af det nye træstationsskilt og motordrevet til bommen. Hvad der ikke kan ses på billedet, er ETCS stopmærke Ra-014, der står lige foran det for evigt slukkede SR-signal 11.4.

Ra-014



**Sp** blev nedlagt **lørdag 26. maj 1979** samme med to andre trinbrætter på **Langåbanen**:

**Tan** (Tange) og **Han**.

(BL)

Sø 26/6 2022

## Kort historie om stationsbygningen i Hh

Efter at have set på plandamp tog på HVB er der kun  $\frac{3}{4}$  km at gå til **Hh**. På nordvæggen ud mod forpladsen er der monteret en rusten jernplade i samme tilstand som køreledningsmaster. Her er bogstaverne huller, der ikke kan blive brune:

### Stationen

Stationsbygningen blev indviet den 1. juni 1917, og er tegnet af overarkitekt for de Danske Statsbaner, Heinrich Wenck. Gennem tiden har bygningen huset både politistation, ventesal og borgerservice. Stationsforpladsen, som den ser ud dag med røde teglfliser, blev etableret i 2017.

## Nedlagt sidespor i GI

Under aftenens udflugt til **GI** gås der hen ad **Stationsparken**, hvor der opdages

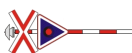

hegn ind til læssevejens modsatte

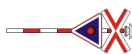

til læssevejens modsatte kørselsretning. I det meste af den brede vejbane kan skinner ses stadig ligge.

Sporet har ligget, hvor en høj bygning nu ligger på SØ-siden. På sydsiden af **Stationsparken** ligger en meget pænt pudset og pænt istandsat bygning, der har været et pakhus.

HARTSMANN'S PAKHUS

Bygningen har tre etager og kviste i taget dækket af glaserede tagsten. Navnet på bygningen fylder mere end tre vinduer.





Hvor sidesporet endte, må efterfølgende ses på et <http://map.krak.dk/>, Hybrid etc. – , Luftfoto **1954** og sammenligne det med et <http://map.krak.dk/>, Hybrid etc. – , Luftfoto **2020**. Der ses 7 gsv. ved fabriksbygninger, og det ser ud til, at der lå et tomt sidespor lige V for ved et pakhus. Bygningerne med gårdplads i ydersiden af kurven er FDB's frølager, og markerne S for er forsøgsmarker.

Den bedste årstid til at dyrke jernbanearkæologi er **april** måned, for da kan tracéens grus ses, inden noget er vokset op. Den grå steg på marken i SØ-retning kan meget vel have været et sidespor, der er blevet fjernet en del år før **1954**.

Ønskes der mere viden om **GI**, kan der læses 25 sider om **GI** i bogen **VESTEGNEN OG JERNBANEN GENNEM 150 ÅR KØBENHAVN-ROSKILDE BANEN 1847-1997**, bane bøger, 1997, ISBN 87 88632 68-7, 312 sider. Overskrifterne vedrørende **GI** er: Glostrup 1850 – **Den stille landsby**, Glostrup 1905 – **Industri og begyndende stationsby**, Glostrup 1917 – **En stationsby**, Glostrup 1935 – **Nye kvarterer og begyndende forstad**, Glostrup 1953 – **S-toget kommer**, Glostrup 1997 – **Næsten udbygget, men nye planer**. Kapitlerne findes på siderne 196-220.

**På side 204:** Endelig 6. juni 1916 holdtes licitation over bygning af Glostrups nye station.

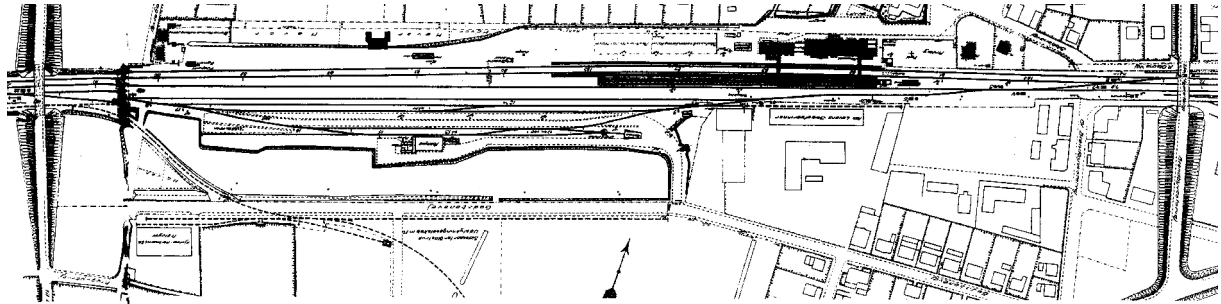

**På side 206** er der afbilledet en sporplan over **GI** fra **1923**. Ikke hele sporplanen er gengivet her, og den er vendt på hovedet, så N kommer opad. Herved er sporplanen lettere at sammenligne med de to luftfotos. Scannet med 800 dpi, så ved en forstørrelse på en skærm kan der læses mere.

I trekanten mellem vejbroen, **Stationsparken** og sidesporet, der krydser **Stationsparken**, står **Haver**. Inde i **HARTMANN'S PAKHUS** (t.v.) står der: »Hjem????? Hartmann & Co Frølager«. Det havde eget sidespor. Sidesporet fortsatte mod SØ, og i de to linjer tekst er: »Sidespor for Glostrup Udstykningselskab m. fl.«. I bygningen S for sporene ud for stationsbygningen står: »19(13) L?vens Sæbefabrikker«.

DANMARK 1:20.000

GEODÆTISK INSTITUT

M 3129 GLOSTRUP

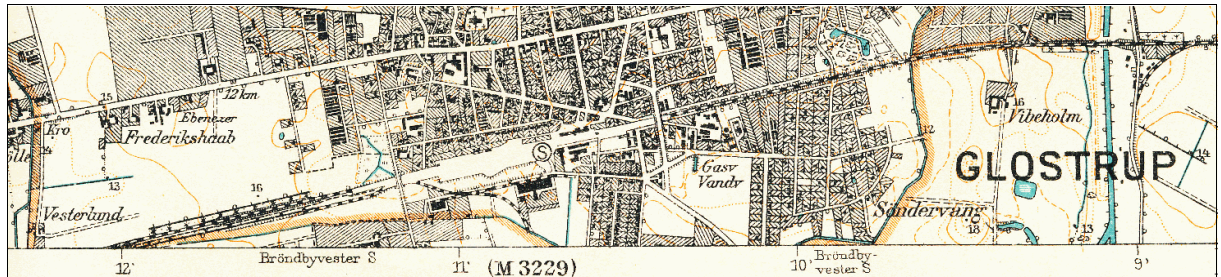

MAALBORDSBLAD Maalt 1897. Rettet 1930. (enkelte rettelser 1937)

Geodætisk Institut. København 1938

På målebordsbladet opdages der et sidespor mellem **Bøt** (Brøndbyøster) i km 8,5 og **GI** i km 11,2 eller i **1937** rettere mellem **Val**, for der var ikke andre stationer derimellem.

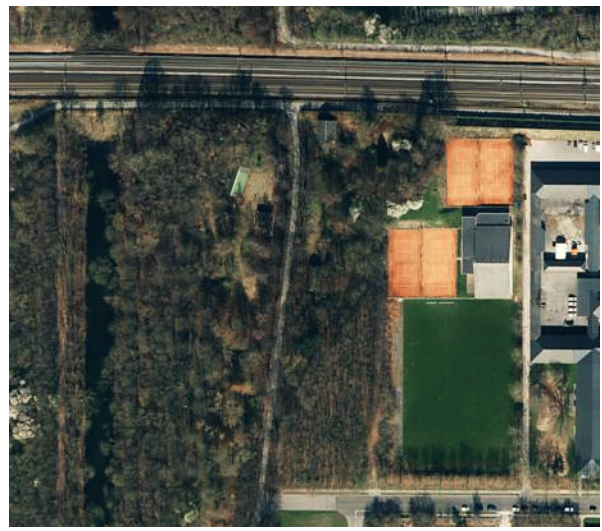

Det er ret spændende, for dette sidespor – tegnet på målebordsbladet – er aldrig set før.

– Mon det er beskrevet i bogen **VESTEGNEN OG JERNBANEN GENNEM 150 ÅR**? Der står kun, at den enkeltsporede S-bane åbner i **1953** mellem **Hif** (Hvidovre) i km 6,3 og **GI**. Intet om sidesporet. Nu bliver det spændende, hvad dette togekspeditionssted på den fri bane hed, og hvorfor det blev anlagt.

På Wikipedia står der intet herom på linket <https://da.wikipedia.org/wiki/Vestbanen>

På **Sidespor på fri bane** af **TBN** skal man kende dets navn for at se, om det findes i listerne. Da det ikke kendes, må der klikkes på alle bogstaver, men der ingen sidespor angivet mellem **Val** og **GI**. Linket er: <https://thomas-boberg-nielsen.dk/thomas-boberg-nielsen/jernbane/sidespor-pa-fri-bane/>

På  **Historisk Atlas.dk**, <https://historiskatlas.dk> er der intet sidespor på kortene i tidsrummet **1940-1899**, men på kortene **1901-1945** og ikke tegnet på kortene **1953-1976**.

– *Togekspeditionens navn og levetid?* Og hvad hed kanalen, der buer i en blød kurve mod NØ?

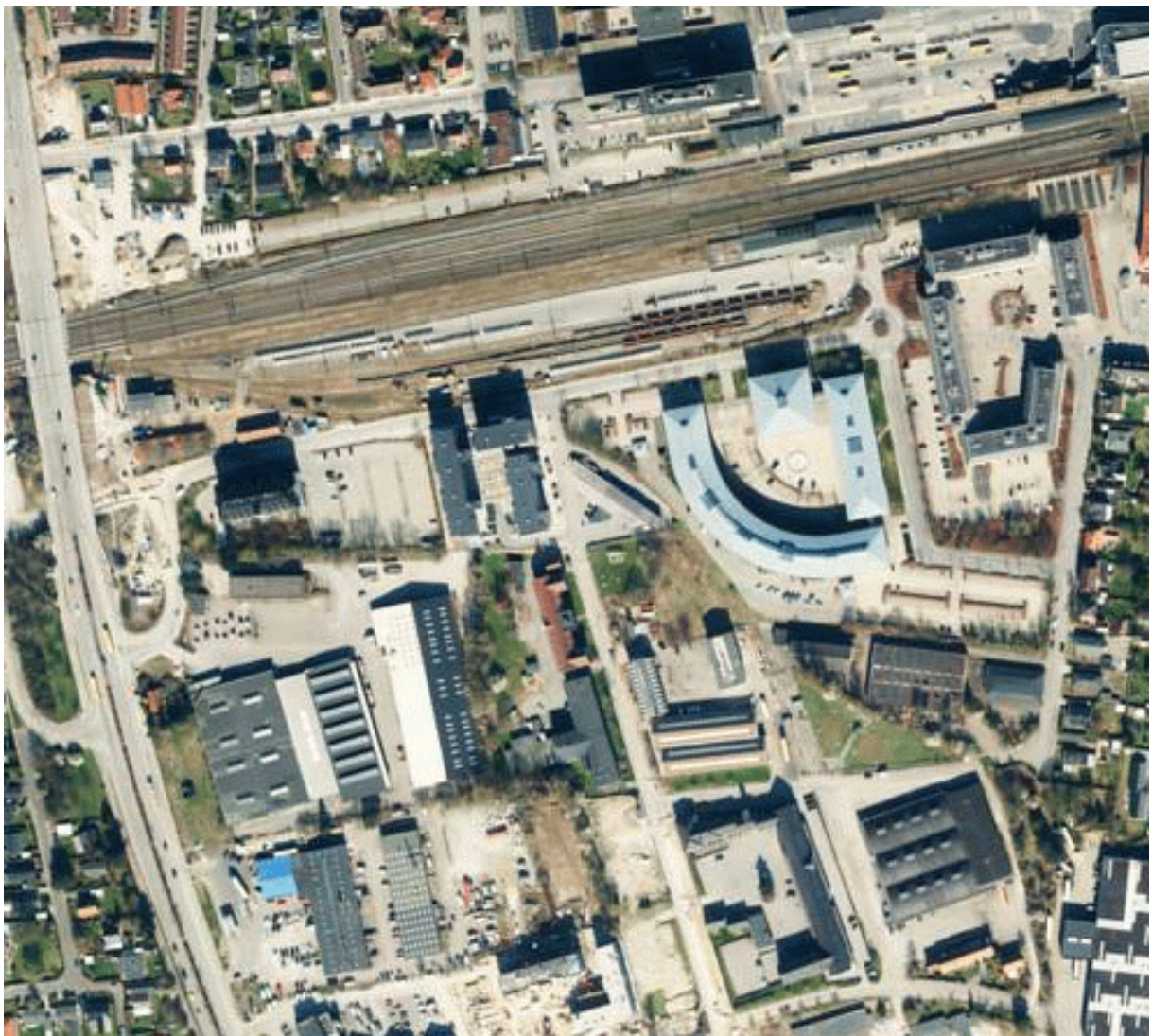

Stationsbygningen med skygge på forpladsen ses længst mod NØ.

**På side 218** står der under et billede:

*I midten af 1970'erne blev mange ejendomme revet ned, og der blev bedre plads til de mange busser på forpladsen. M.f. posthuset fra begyndelsen af 1950'erne og t.h. den nuv. postekspedition fra 1977. Foto 1996. (LAG)*

I dag er både posthuset fra begyndelsen af **1950'erne** og til højre den nuværende postekspedition fra **1977** revet ned. I stedet er der V for stationsbygningens lavere del med kun en etage og kviste i tagpartiet opført en mur, hvorpå det er malet forskellige motiver. Nærmest gavlen ses et **lilla** maleri med et ældre damplokomotiv, der er større end ODIN. Maleri nummer tre fra venstre viser et ægtepar på en perron, hvor et damptog fra **Kh** er under indkørsel. På noget, der ligner modne, **lilla** blomster, står der i en grøn cirkel **WALL ART BY: @ STINEHVID I SAMARBEJDE MED GLOSTRUP KOMMUNE**. Det lykkes kl. 18.28½ at lave et billede med strømaftager, der lige rager op over muren og flytter sig under en udkørsel mod **Htå**.

**På side 219** ses et luffoto af det centrale **GI** i **1993** taget fra ØNØ i forhold til stationen. Den buede glasbygning, hvor der er indgang til **S**-togene, er ikke opført.

*Det centrale Glostrup, 1993. T.h. Glostrupcentret efter den seneste udbygning og til venstre, syd for banen, de nye kontorkomplekser 'Stationsparken' på sæbefabrikens gamle grund, og kontorbyggeriet på FDB's tidligere grund, med den karakteristiske buede fløj. Den kvadratiske bygning i midten af byggeriet ligger, hvor det gamle frølager tidligere lå. (LAG)*

**HARTMANN'S PAKHUS** havde **røde** teglsten; de er i året **2022** glaserede og **sorte**.

I trekanten mellem vejbroen, **Stationsparken** og sidesporet, der krydser **Stationsparken**, står der på murstensbygningen ved **Stationsparken**: **CONTEC Rail**. N for sidesporet N for denne lille bygning ligger en større bygning med et lille skilt på gavlen: **Glostrup omformerstation** -

**?** Det er ikke blevet opklaret, om der lå et sidespor, der hvor grus kan ses på **1954**-luftfotobilledet over forsøgsmarkerne S for FDB's frølager.

▪ – Tænk, hvor megen viden, der er blevet opsporet, »bare« fordi der på **Stationsparken** sås et stump spor i asfalten!



**PS** Den grå, hvide og **røde** RCDK **MY 1134** holder i sidesporet, der efter en låst låge ender midt ude i asfalten på **Stationsparken**. (BL) (fortsættes under **TRÆKKRAFT**)

## UDLAND

## DIVERSE

Lø 26. juni 1847 – sø 26. juni 2022

### Historien om DSB

Et blik tilbage på de sidste 175 år viser, at jernbanen har været under stadig forandring, og trods stadig hårdere konkurrence fra andre transportmidler har den vist sin levedygtighed.

*Denne side er under opbygning*

### Private initiativtagere

Initiativtager til København-Roskilde banen var Industriforeningen. Den opnåede koncession til et selskab Det sjællandske Jernbaneselskab, der skulle stå for driften. I 1847 var anlægget klar, så indvielsen kunne foretages 26. juni af Kong Christian VIII. Den følgende dag blev der åbnet for almindelig drift med tre tog daglig i hver retning og mellemstationer i Valby, Glostrup, Køgevejen (Taastrup) og Hedehusene.

Selskabet havde i første omgang anskaffet fem lokomotiver og 18 personvogne, men der blev også benyttet åbne godsvogne med bænke til personbefordring.

### Jysk uenighed

### Oprettelsen af DSB

### Konkurrencen begynder

### Krigsårenes opgaver

### 1970'ernes offensiv

### De vigtigste milepæle i DSB's historie

### S-tog år for år

Kilde: <https://www.jernbanemuseet.dk/viden/historien-om-dsb/>  
(BL)

Ma 20/6 2022

## Tog begynder at køre igen efter påkørsel på Fyn

Togene holdt i et par timer mandag stille mellem Fredericia og Odense.

Det skyldtes en personpåkørsel ved Gelsted på Fyn, oplyser DSB på sin hjemmeside.

DSB oplyser klokken 12.55, at togene er begyndt at køre igen. ...

/ritzau/

Kilde: **mandag, den 20. juni 2022**, Leveret af /ritzau fokus/ – for 3 timer siden, kopieret kl. 15.22  
<https://www.msn.com/da-dk/nyheder/krimi/tog-begynder-at-k%C3%B8re-igen-efter-p-%C3%A5-k-%C3%B8rse-l-p-%C3%A5-fyn/arr-AAAYEGan?ocid=msedgntp&cvid=928abdec9e70475488ec20f287df0677>

(BL)

Fr 24/6 2022

## Støtteforeningen for Jernbanemuseet i Struer

*Erik og Svend Aage er i gang med at udskifte den rådne vestgavl på DSB Hjelpevogn 11, Hjemsted Struer. Det er anden gang, vi udskifter gavlen pga. klimaets nedbrydning. Vi har også i de senere år udskiftet begge sider af vognen. Når vi får hallen bygget, er der endelig udsigt til en forsvarlig bevaring af vores lokomotiver og vogne.*

### I bladet kan du bl.a. læse

Vedtagelse af lokalplanen for vores byggeri

Ole E. Mogensens beretning om Snedsted Station

Renoveringen af det grå lokomotiv med fortid hos Luftwaffe, DSB og VLTJ

Renovering af DSB Hjelpevogn 11, Hjemsted Struer

Anmeldelse af Ole E. Mogensens nye bog om Thybanen

Referat fra generalforsamlingen

Kilde: Støtteforeningen for Jernbanemuseet i Struer, nr. 1, 2022, side 1

### Vores byggeprojekt

Struer Kommunes Teknik- Miljø- og Klimaudvalg har i maj vedtaget lokalplanen, som giver os mulighed for at bygge hallen. Det er dejligt at det nu er på plads.

Vi håber derfor nu at kunne igangsætte hal-byggeriet i efteråret 2022. Byggeomkostningerne er desværre steget rigtig meget, mens projektet har stået stille – det skyldes som bekendt både corona-krisen og krigen i Ukraine.

Giv meget gerne dit bidrag til hal-projektet – stort eller småt – pengene kan indsættes på vores konto **9119-0005307147**.

Vi får bl.a. også brug for flere penge til el-installationer og til opbygning af udstillinger efter byggeriet.

Kilde: Støtteforeningen for Jernbanemuseet i Struer, nr. 1, 2022, side 2

**f** Vi har to Facebook-sider, som vi løbende lægger fotos og beretninger på. De hedder **Midt- og Vestjyllands Jernbanemuseum** og **Støtteforeningen for Jernbanemuseet i Struer**. De supplerer bladet bl.a. med ugentlige fotos og historier.

### Udbygning af vores signaludstillinger

I vinterens løb har vi fået flere "nye gamle" ting til vores signaludstillinger, og vi har derfor foretaget flere om- og tilbygninger til dem. Nedenfor ses fotos fra arbejdet.

Erik, Jens, Svend Aage og Jørgen arbejder

med den nye signaludstilling

Den opdaterede udstilling med bl.a. Thisted Stations sikringsanlæg og fjernstyringsanlægget FC Viborg

Niels Ove monterer skilte fra stationer på Thybanen i vores udstilling. Under skiltene ses sporplaner fra stationerne

Vi har fået det gamle centralapparat fra 1962, som styrede trafikken på Skive Station. Her ses det, før vi skilte det ad og kørte det til Jernbanemuseet

Kilde: Støtteforeningen for Jernbanemuseet i Struer, nr. 1, 2022, side 3

### Siden sidst

På grund af corona-restriktionerne har det igen været en speciel vinter. Vi har dog alligevel haft fuld gang i renoveringer af køretøjer og udbygning af udstillinger. Vi har nu igen mange reserveringer på guidede ture i samlingen. Nedenfor og på næste side ses nogle fotos fra vinterens og forårets aktiviteter.

*Svend Aage og Erik udskifter den rådne vestgavl i Hjælpevogn 11. Vi glæder os til hallen.*

*Lasse og Jørgen afrenser og maler vores stilladsbukke ved siden af VLTJ nr. 5*

*Eli sliber en af dørene fra DSB Trolje 69. Dørbunden var rustet væk, fordi den står ude.*

*Jørgen og Eli monterer døren igen, efter udskiftningen af dørbunden.*

*Julia indrammer en gammel instruktion til sikringsanlægget i Struer Kommandopost*

*Et fint postskilt med lys i er nu integreret i vores postudstilling*

*Jens maler to signalvinger til de gamle mekaniske signalanlæg, hvor vingerne sad på en høj mast og viste Stop eller Kør*

*To ukrainske kvinder og deres fire børn på besøg i Jernbanemuseet*

*Struer Museums nye leder Helle Sigh får en introduktion af Niels Ove i MRD 4226*

*Jens fortæller elever fra Langhøjsskolen om sikringsanlæggene*

Kilde: Støtteforeningen for Jernbanemuseet i Struer, nr. 1, 2022, side 4-5

### Ole Edvard Mogensen: Thybanen gennem 140 år

Ole Edvard Mogensen har skrevet en lang række bøger og artikler om danske jernbaneforhold. 20. april udkom hans nyeste bog, "Thybanen gennem 140 år", på banens jubilæumsdag. Bogen fortæller om den svære opstart, hvor både kommunerne og Ringkøbing og Thisted Amter pressede på for at få en jernbane til Thy. Man kunne se, hvordan jernbanerne skabte udvikling i de områder, som de betjente, og den udvikling ville Thy også gerne være en del af.

Da banen kom, skabte den præcis den ønskede udvikling – til gavn for Stuer, Thisted og de mange nye byer, som opstod ved de stationer, som blev lagt med passende mellemrum langs banen. Jernbanerne gjorde det muligt at transportere gods og mennesker i en skala, som aldrig havde været mulig før, prisen på transport faldt drastisk, og jernbanerne og anlæggelsen af Esbjerg og byens havn satte bl.a. gang i den omfattende eksport af landbrugsprodukter til Storbritannien. Da banen blev indviet i 1882, var der endnu ikke jernbanefærger over Oddesund, de kom først i 1883, og de besejlede derefter Sundet med jernbanemateriel frem til Oddesundbroen blev indviet i 1938. Både færgerne og broen beskrives i bogen.

*Ole Edvard Mogensen signerer eksemplarer af den nye bog i Midt- og Vestjyllands Jernbanemuseum.*

*Bogens forside. Den er på 132 sider med ca. 150 fotos samt sporplaner for stationerne*

Målgrupperne for bogen er dels folk med interesse for historie og samfundsforhold i Nordvestjylland og Thy og dels jernbaneinteresserede – og begge grupper bliver godt tilgodeset med bogen. I dag forløber banen gennem to kommuner, Struer og Thisted, og bogen er dermed et godt supplement til litteraturen om de to områder.

Alle stationerne langs banen beskrives, og også den ofte store udvikling, som banen skabte i stationsbyerne, f.eks. Hvidbjerg og Hurup. Bogen er rigt illustreret med fotos og tegninger på stort set hver eneste side. Der er ikke skrevet så meget om Thybanen tidligere, og slet ikke noget, der beskriver banens historie bredt, så bogen udfylder et hul i den danske jernbanelitteratur.

Ole E. Mogensen var ansat i DSB i en lang årrække, og var bl.a. stationsleder i Struer. Han har tidligere skrevet bogen "Struer Station – fra rangerhest til udlicitering" og skriver artikler om jernbaneforhold til bl.a. Struer Museums årsskrift og til Støtteforeningen for Jernbanemuseet i Struers blad.

Bogen er til salg fire steder i Struer, hos Bog & Ide, på Struer Station (togrejse.dk), Struer Museum og Midt- og Vestjyllands Jernbanemuseum. Den kan også købes hos boghandlerne i Thisted og Hurup samt på Thisted Station. Den koster 249 kr.

### ***Støt vores sponsorer, de støtteforeningen***

Kilde: Støtteforeningen for Jernbanemuseet i Struer, nr. 1, 2022, side 6-7

### **Referat af generalforsamling 24. februar på Struer Museum**

Der var 17 deltagere. Niels Kristian Overgaard blev valgt som dirigent, konstaterede, at generalforsamlingen var lovlig indkaldt og gav ordet til formand Kaj Rasmussen for beretningen.

Formanden fortalte om et specielt år pga. corona-epidemien med lange lukkeperioder og usikkerhed. Dette har selvfølgelig også påvirket antallet af besøgende, og der har været betydeligt færre udlændinge. Det generelle fald kunne ikke opvejes af nogle velbesøgte åbningsdage i sommerferien. Vi har haft en del grupperundvisninger – men færre end i normal-år, det har f.eks. været Struer Højskole, Maribo-Bandholm Veteranjernbane, Fjaltring Friskole, Langhøjskolen og Djurslands Jernbanemuseum.

Vi har haft et læsearrangement sammen med Struer Bibliotek og til PostNord cykelløbet havde Midt- og Vestjyllands Politi hovedkvarter hos os.

Vi har som sædvanligt været en del af by-ambassadørkorpsets rundvisninger i byen. Turene slutter hos os, hvor deltagerne får tilbud om en rundvisning. I sommerferien havde vi åbent om lørdagen i samarbejde med Nordvestjysk Fjordkultur og Autogalleriet. Vi har ca. 130 medlemmer, og de 12-15 aktive har lagt over 2.000 arbejdstimer i Jernbanemuseet i 2021.

Af større renoveringsarbejder kan nævnes det grå Luftwaffe-lokomotiv, hvor vi har udskiftet en del plade, det hele er slebet og grundet, og en del er slutmalet. For at kunne arbejde med lokomotivet opførte vi et midlertidigt halvtag over det. I 2020 renoverede vi Köf 6280 udvendigt, og i 2021 renoverede vi så førerhuset indvendigt. Vores gule overbanemesterdræsine blev renoveret udvendigt med slibning, grundning og slutmaling, og vi renoverede også på samme måde vores brune DSB perronkarre. Vi gik også i gang med en større renovering af DSB Hjælpevogn 111, som gennem 30 år havde hjemsted i Struer. Den er et af de køretøjer, som lider meget under at stå ude, træet rådner og må udskiftes.

*Jørgen og Svend Aage renoverer det grå lokomotiv. Afdækningen over lokomotivet ses*

*Gert og Olaf maler i DB Köf 6280*

Sporet under DSB MH 302 var sunket, og vi løftede det med lokomotivet og lagde mere ballast under. Flere presenninger over bl.a. Mx 1035, det grå lokomotiv og den åbne godsvogn blæste i stykker under stormen Malik.

Væguret fra Troldhede Station blev også slebet ned og malet, og Julia malede en ny skive til det med tekst og numre. Desuden har vi renoveret mange mindre ting og udbygget mange af udstillingerne. Vi har bl.a. fået flere vitriner, hvor vi nu udstiller mindre ting. Oprydningen i biblioteket og kælderen er fortsat. Vi har fået mange gaver i årets løb, bl.a. styrepulpen fra FC Viborg og flere

styrepulte til lokalbetjening Thybanen, en togforsinkelsestavle fra Struer, uniformsdele og meget andet.

*Jens fortæller en gæst om FC Viborg.  
Vi hentede anlægget i Viborg i maj 2021*

*Gæster fra Hannover ved postudstillingen  
et af vores populære fotosteder*

Vores blad er udkommet med to numre med nyt om foreningens arbejde og artikler af Ole E. Mogensen. Ole og Kaj Rasmussen har også leveret artikler til Struer Museumsårsskrift. På vores to Facebook-sider har vi to på Facebook-sider bragt ca. 200 opslag om vores arbejde, de er set og liket af mange tusinde mennesker. Vi har flere gange været omtalt i Dagbladet og Ugeavisen. Skanningen af fotos og artikler fra Hovard-samlingen er fortsat. Vi har lejet Struer Kommandopost af BDK, og mange af museets gæster har været med ude og se den. Vi har også lejet det tidligere lejerkontor ved kommandoposten

Vores byggeri har ligget stille, mens Struer Kommune har udarbejdet en lokalplan, som snart er klar. Priserne er desværre steget i den tid, projektet har ligget stille.

Blandt de ting, vi vil arbejde på i 2022, er den fortsatte renovering af Hjælpevogn 111, det grå lokomotiv og en påbegyndelse af renoveringen af Mx 1035 – som vi også renoverede i 2015. Der bliver igen byrundture med ambassadørerne på tirsdage i juli. I Struerguiden 2022 er der et helt opslag om Midt- og Vestjyllands Jernbanemuseum.

...

Kilde: Støtteforeningen for Jernbanemuseet i Struer, nr. 1, 2022, side 8-9

## **Krydsning i Snedsted**

*For 45 år siden foregik en krydsning i Snedsted noget anderledes end i dag.*

*Af Ole Edvard Mogensen*

Da Thybanen blev anlagt, blev Snedsted Station placeret, der hvor vejen til Stenbjerg krydsede jernbanen. Det var et velvalgt sted, fordi det gav trafik til og fra stationen, og dermed opstod stationsbyen.

..

## **Lange tog på Thybanen**

**”Færdig til indkørsel”**

**Tilbagerykning på stationen**

**Begge tog afgår**

**Ny køreplan i 1979**

Kilde: Støtteforeningen for Jernbanemuseet i Struer, nr. 1, 2022, side 10-15

*To familier fra Leipzig ved DSB Mx 1035. Den trænger desværre til en renovering – igen. Vi brugte 2.000 timer på at restaurere lokomotivet i 2014-15, men så længe det står ude, så fortsætter forfaldet. Vi glæder os rigtig meget til at komme i gang med halbyggeriet, den første etape vil bringe både DSB Mx 1035, damplokomotivet VLTJ 5, DSB MH 302 og DSB Trolje 69 under tog.*

---

## **Kalenderen**

Midt- og Vestjyllands Jernbanemuseum er åbent hver mandag og onsdag kl. 9-12.

I ugerne 27-32 desuden torsdag og søndag kl. 13-16.

I påsken og efterårsferien er der udvidede åbningstider. Tjek vores Facebook-sider.

Grupper kan bestille rundvisninger uden for almindelig åbningstid på tlf. 4093 8469.

---

Kilde: Støtteforeningen for Jernbanemuseet i Struer, nr. 1, 2022, side 16  
(BL)

## BILAG

### Fortegnelse over forkortelser

I tjenestetelegrammer, i anden intern korrespondance, i instruktionsstof, i personaleregistering, ved udfyldning af blanketter til internt brug (f. eks. regninger og fripas) kan, når det skønnes hensigtsmæssigt, anvendes nedennævnte forkortelser:

#### Stillingsforkortelser (forkortelse – stilling)

bam	banemester	ksmt	kørestrømsmontør	sek	sekretær
bfm	baneformand	ktas	kontorassistent	sik	sikringsmester
bing	baneingeniør	lacf	lastbilchauffør	simt	sikringsmontør
bm	bådsmand	linsp	landinspektør	sing	sikringsingeniør
bmt	banemontør	lkas	lokomotivassistent	skf	skibsfører
boc	baneområdechef	lkf	lokomotivfører	sning	signalingeniør
brbtj	brobetjent	lki	lokomotivinstruktør	stfs	stationsforstander
brfg	brofoged	lkm	lokomotivmester	stl	stationsleder
				stm	stationsmester
cing	civilingeniør	mat	matros	stmd	styrmand
		mm	maskinmester	svm	svejsmester
doc	driftsområdechef				
dtbtj	depotbetjent	oass	overassistent	tas	trafikassistent
dtfm	depotformand	oing	overingeniør	tbjt	togbetjent
		opt	overportør	teksp	trafikekspedient
elf	elektrofører			tek tg	teknisk tegner
		phm	pakhusmester	tem	telemester
gdr	generaldirektør	presch	pressechef	tgf	togfører
		pt	portør	tgi	toginstruktør
hvk	håndværker			tgr	togrevisor
		rgfm	rangerformand	tinsp	trafikinspektør
ing	ingeniør	rgm	rangermester	tktl	trafikkontrollør
		rmfm	remiseformand		
jba	jernbanearbejder	rucf	rutebilchauffør	vkm	værkmester
jdek	jernbanedetektiv			vm	vognmester
jur	jurist			vopsm	vognopsynsmand

Kilde: Danske Statsbaner, Ordresamlingen serie A, Organisations- og personaleforhold, Bilag XVI, **torsdag 1. april 1976**, udtog.

### Overkørsler



Det hedder en **overkørsel**, jævnfør:

Sikkerhedsreglement af 1975 (SR)

§ 11 Automatisk sikrede overkørsler, side 97-18 – 108-11.

Kilde: <https://www.bane.dk/Jernbanevirksomhed/Sikkerhed/Trafikale-regler/SR>

Færdselsloven, LBK nr. 1055 af 9. november 2012

§ 5 Færdsel over jernbanespor m.v.

Kilde: <http://www.retsinformation.dk/Forms/R0710.aspx?id=143400#Kap8>

## Færdselstavler

Betegnelser for **Advarselstavler** for vejfarende ved jernbaner kan ses på

<https://icskilte.dk/advarselstavler>

Transport-, Bygnings- og Boligministeriet. Bekendtgørelse om vejafmærkning nr. 1632 af **onsdag 20. december 2017**, <http://vejregler.lovportaler.dk/showdoc.aspx?schultzlink=bek20171632>

Kapitel Æ. Letbanesignaler Tavler og signaler som kun henvender sig til føreren af letbanekøretøj.

Klik på pdf-ikonet  øverst til højre, hvis pdf-format ønskes.



**Vehicle Keeper Marking Register – VKM**  
**Fahrzeughaltercode Register – VKM**

	VKM	UNIQUE	Status
Explanation:	Code shown on vehicles	Combination for uniqueness check	In use/Blocked/revoked
Erklring:	Code an den Fahrzeugen	Kombination fr Kontrolle der Einmaligkeit	Verwendet/blockiert/Storniert

VKM	UNIQUE	Keeper Name/Halter Name/	Country	Status	www.
ARAIL	ARAIL	Aarsleff Rail A/S	DK	in use	aarsleff.com
AT	AT	Arriva Tog A/S	DK	in use	arrivatog.dk
CFLCD	CFLCD	CFL Cargo Danmark ApS	DK	in use	dansk-jernbane.dk
CONTC	CONTC	Contec Rail ApS	DK	in use	contec.dk
CRSA	CRSA	Contec Rail Safety ApS	DK	in use	
DAN	DAN	DSB aarhus Nrbane A/S	DK	in use	
DBCSC	DBCSC	DB Cargo Scandinavia	DK	in use	dbcargo.com/dk
DJM	DJM	Danmarks Jernbanemuseum	DK	in use	jernbanemuseet.dk
DSB	DSB	Danske Statsbaner	DK	in use	dsb.dk
DSBS	DSBS	DSB S-tog a/s	DK	in use	s-tog.dk
ENT	ENT	Banedanmark	DK	in use	bane.dk
LB	LB	Lokalbanen A/S	DK	in use	lokalbanen.dk
LJ	LJ	Lollandsbanen	DK	in use	lollandsbanen.dk
MALUS	MALUS	Malus Aps	DK	in use	malus.dk
METRO	METRO	Metro Service A/S	DK	in use	metroservice.dk
Mjba	MJBA	Midtjyske jernbaner A/S	DK	in use	
MjbaD	MJBAD	Midtjyske Jernbaner Drift A/S	DK	in use	
NJJ	NJJ	Nordjyske Jernbaner	DK	in use	njba.dk
RAVN	RAVN	RAVN Bane ApS	DK	in use	ravn-bane.dk
RCDK	RCDK	Railcare Danmark A/S	DK	in use	railcare.se
RDK	RDK	Railion Denmark	DK	Revoked	railion.dk
RSC	RSC	DB Schenker Rail Scandinavia A/S	DK	Revoked	railion.dk
RSEJ	RSEJ	Railservice	DK	in use	railservice.dk
RTOG	RTOG	Regionstog A/S	DK	in use	regionstog.dk
SBF	SBF	A/S Storeblt	DK	in use	storebaelt.dk
SJVT	SJVT	Sydjyllands Veterantog	DK	in use	sjvt.dk
STEAM	STEAM	Rent a Lok Aps	DK	in use	rentalok.dk
VLB	VLB	Vestsjllands Lokalbaner A/S	DK	in use	ohj.dk, vlb.dk
VSVT	VSVT	Vestjllands Veterantog	DK	in use	vsvt.dk
VTV	VTV	Veterantog Vest	DK	in use	veterantog-vest.dk

Kilde: [https://www.era.europa.eu/registers/vkm\\_en](https://www.era.europa.eu/registers/vkm_en)

List of VKMs, Related documents: pdf

Gldende bestemmelser **SR** **ORS** **ORF** **TK** **LA** <https://www.bane.dk/da/Jernbanevirksomhed>

## Togekspeditionssteder

<b>Togekspeditionssted</b>	Fllesbetegnelse for stationer og holdsteder.
<b>Station</b>	Togekspeditionssted med hovedsignaler og centralsikring. En station kan deltage i den sikkerhedsmssige afvikling af toggangen som togflgestation, eller den kan vre lukket eller ubetjent.
<b>Fri bane</b>	Den del af banestrkningen, der ligger uden for stationsgrnsen.
<b>Holdsted</b>	Fllesbetegnelse for et togekspeditionssted – sidespor eller trinbret – p den fri bane. Deltager ikke i den sikkerhedsmssige afvikling af toggangen. Et trinbret kan ligge helt eller delvist p en station.

Kilde: Sikkerhedsreglement, Afsnit 10, Definitioner

### Stationsgrnsen og rangergrnsen

Grnsen mellem den fri bane og en station benvnes stationsgrnsen. Den er kendetegnet ved det I- eller VI-signal, der dkker stationen. Mrke "Rangergrnsen" mrke 17.10. Rangertrk i gennemgende spor p stationer og hovedspor p den fri bane skal standse senest foran mrket, medmindre der er givet tilladelse til at passere mrket.

Kilde: Sikkerhedsreglement § 2, stk. 1.3 &amp; § 17, stk. 10

## Stednavneforkortelser i Jylland

**Hhs** Hirtshals      **Sgb** Skagen  
**Hj** Hjørring      **Fh** Frederikshavn  
**Lih** Lindholm      **Fhh** Frederikshavn Havn  
**Abl** Aalborg Lufthavn      **Ab** Aalborg      **Abø** Aalborg Øst  
**Ti** Thisted      **Ør** Løgstør  
**Thb** Thyborøn Havn      **Gy** Glyngøre      **As** Aars  
**Røn** Rønland      **Aat** Aalestrup      **Hb** Hobro      **Mrg** Mariager  
**Lmv** Lemvig      **Sk** Skive      **Fp** Fårup      **Rd** Randers  
**Str** Struer      **Vg** Viborg      **Lg** Langå      **Al** Allingaabro  
**Vem** Vemb      **Ho** Holstebro      **Kp** Karup      **Lb** Laurbjerg      **Rå** Ryomgård      **Gr** Grenaa  
**Rj** Ringkøbing      **Hr** Herning      **SI** Silkeborg      **År** Ar Rbg.      **Ar** Aarhus H  
**Dæ** Videbæk      **Fu** Funder      **Sd** Skanderborg      **Odd** Odder  
**Sj** Skjern      **Bb** Brande      **Hs** Horsens  
**Nbl** Nr. Nebel      **Gi** Grindsted      **Vj** Vejle      **Bk** Børkop      **Fra** Fredericia Ranger-  
**Ox**      **Va** Varde      **Fa** Fredericia      banegård  
**Oks-**      **TI** Taulov      **Gfa** Fredericia  
**bøl-**      **Es** Esbjerg      **Bm** Bramming      **Lk** Lunderskov      **Kd** Kolding      **Sno** Snoghøj  
**Rb** Ribe      **Oj** Vojens      **Had** Haderslev Vest  
**Æk** Skærbæk  
**Bw** Bredebro      **Rq** Rødekro      **Åa** Aabenraa  
**Tdr** Tønder      **Te** Tinglev      **Sdb** Sønderborg  
**Tdgr** Landegr.      **Pa** Padborg  
**Anb** Niebüll      **Fw** Flensburg Weiche      **Fib** Flensburg

## Stednavneforkortelser omkring Struer

**Bn** Bedsted Thy      **Ny** Nykøbing Mors  
**Ur** Hurup Thy      **Gy** Glyngøre  
**Thb**      **Yd** Ydby  
 Thyborøn Havn      **Ln** Lyngs  
**Røn** Rønland      **Hw** Hvidbjerg  
**Hbø** Harboør      **UI** Uglev  
**No** Oddesund Nord      **Sk** Skive      **Hø**  
**Lmv** Lemvig      **Um** Humlum      **Røb** Rønbjerg Højslev  
**Bnt**      **Str**      **Han**      **Vp** Vinderup      **Sm**  
 Bonnet      Struer Handbjerg      Stoholm  
**Bmk**      **Hm** Hjerm      **Ra**  
 Bækmarksbro      Ravnstrup  
**Vem**      **Bu** Bur      **Ho** Holstebro      **Vg**  
 Vemb      **Ts** Tvis      Viborg  
**Uf** Ulfborg      **Uu** Avlum      **Kp**  
**Tm** Tim      **ld** Vildbjerg      Karup  
**He** Hee      **lb** Skibbild  
**Rj** Ringkøbing      **Dæ**      **Gp** Gødstrup      **Hr** Herning  
**Lm** Lem      Videbæk      **Stu** Studsgård      **Hrm**  
**Sj**      **Bs**      **Td**      **Kæ** Kibæk      Herning  
 Skjern      Borris      Troldhede      Messecenter

## Stednavneforkortelser på Fyn

**Sb** Strib  
**Md** Middelfart  
**Od** Odense  
**Tp** Tommerup      **Ng** Nyborg  
**Ac** Assens      **Ngf**  
**Re** Ringe      Nyborg  
**Få**      Færges  
 Faaborg      **Svg** Svendborg

En udførlig liste over stednavneforkortelser findes på **Banesiden** under <http://www.john-nissen.dk/banesiden/Forkortelser/fork.php>

## Stednavneforkortelser på Sjælland, Lolland-Falster

**Tvl** Tisvildeleje **Gll** Gilleleje **Helsingborg**  
**Hun** Hundested **Kgg** Kagerup **Hg** Helsingør **Hbg**  
**Nks** Nykøbing S **Frv** Frederiksværk **Hi** Hillerød  
**Fs** Frederikssund **Fm** Farum  
**Kb** Kalundborg **Hk** Holbæk **Nær** Nærum  
**Gv** Gørlev **Tø** Tølløse **Ro** Roskilde **Kh** København H  
**Øn** Høng **Rg** Ringsted **Kj** Køge **Kjn** Køge Nord  
**Kø** Korsør **Sg** Slagelse **Hrl** Hårlev  
**Da** Dalmose **Rdg** Rødvig  
**Ss** Skælskør **Næ** Næstved **Fxl** Fakse Lp.  
**Vo** Vordingborg  
**Nsk** Nakskov **Mrb** Maribo **Nf** Nykøbing F  
**Rf** Rødby Færge **Ge** Gedser  
**Pu** Puttgarden **Wü** Warnemünde

## Stednavneforkortelser omkring København

**HI** Hellerup  
**Sam** Svanemøllen  
**Hgl** Helgoland  
**Kk** Østerport  
**Kn** Nørreport  
**Kh** København H  
**Ro** Roskilde **Trk** Trekroner **Hh** Hedehusene **Htå** Høje Taastrup **Gl** Glostrup **Hif** Hvidovre **Fjern** Fjern **Val** Valby **Blv** Belvedere  
**Gb** København G  
**Ig** Vigerslev **Klv** Kalvebod  
**Kbh.** Lufthavn **Cph** Kastrup klagøringscenter **Kac**

## Stednavneforkortelser omkring Næstved

**Tø** Tølløse **Ro** Roskilde  
**Hv** Hvalsø **Lj** Lejre **Gt** Gadstrup  
**Vy** Viby Sj **Hd** Havdrup  
**Bo** Borup **Lw** Lille Skensved  
**Ky** Kværkeby **Ølb** Ølby **Kjn**  
**Rg** Ringsted **Kj** Køge **Køge Nord**  
**Mbæ** Møllebækken **Hf** Herfølge  
**Gz** Glumsø **Th** Tureby  
**Ris** Rislev **Hs** Haslev  
**OI** Holme-Olstrup  
**Næn** Næstved Nord  
**Næ** Næstved  
**Myg** Myrup Grusgrav  
**Lu** Lundby  
**Vo** Vordingborg  
**Mn** Masnedø  
**Oh** Orehoved  
**Nv** Nørre Alslev  
**Ek** Eskilstrup  
**Nf** Nykøbing F